



Panneaux de portes d'entrée, aluminium - HPL - verre

Protect
VerriAlu[®]
Design

Protect
VerriPlast[®]
Design

verrissima.fr

Premier fabricant français de panneaux de portes d'entrée en vitrage isolant à protection renforcée

Un savoir-faire alliant art et technologie



- Premier prix des métiers d'Art de la Moselle
- Grands Prix du Conseil Général de la Moselle en faveur de l'Artisanat : transmission et maintien des savoir-faire.
- Trophée de la Sécurisation 2011 - AGEFOS PME Lorraine
- Trophée des entreprises de Moselle-Est : MANAGER 2013 - AGEME
- Entreprise du Patrimoine Vivant : l'excellence des savoir-faire français

Depuis sa création en 1923, VERRISSIMA donne au verre ses lettres de noblesse. Cette expertise a été récompensée en Moselle par le 1^{er} prix des métiers d'Art et par le Grand Prix de l'Artisanat du Conseil Général.

Dirigée par Jonathan METZ, VERRISSIMA est la seule miroiterie du ¼ nord-est de l'hexagone à maîtriser toutes les techniques de transformation du verre plat : découpe, façonnage, perçage, collage, sablage, gravure, patine, argenture, impression numérique, trempe.

Cette maîtrise permet à VERRISSIMA de se positionner comme fournisseur privilégié de vitrages décoratifs et vitraux pour les leaders français dans le domaine des fenêtres, des portes d'entrée et des cuisines.

Dans chaque domaine, protection, isolation et décoration, VERRISSIMA vous propose son « savoir-verre » né du jeu de l'Art et de la Matière.



En mai 2016, Verrissima s'est vu attribué par le Ministre de l'Économie de l'Industrie et du Numérique, le label Entreprise du Patrimoine Vivant afin de promouvoir son savoir-faire rare renommé ou ancestral, reposant sur la matière de techniques traditionnelles ou de haute technicité et circonscrit à un territoire.



Entreprise
du Patrimoine
Vivant

L'excellence
des savoir-faire
français

Un lieu de tradition et d'avenir

Le site de VERRISSIMA est implanté précisément là où se trouvait autrefois le berceau de la fabrication européenne du cristal, dans cette belle région d'Alsace-Lorraine, entre Metz et Strasbourg.

La désignation régionale de « Pays du verre et du cristal » décrit avec une grande pertinence l'importance et l'héritage historique du travail du verre. Tout comme autrefois, il y a bien 500 ans, innovation et avenir sont les maîtres-mots.

La conjugaison des compétences artisanales et artistiques de l'époque des manufactures de verrerie, avec la technologie de fabrication moderne du vitrage isolant et de sécurité haut-de-gamme, est impressionnante. C'est une belle manière de construire l'avenir sur des racines solides.





Protect
VerriAlu[®]
Design

Protect
VerriPlast[®]
Design

10 ans après la création de PROTECT SATIN DESIGN[®], panneaux de portes d'entrée en vitrage isolant à protection renforcée, VERRISSIMA, fort de sa position de leader sur ce marché, étend son savoir-faire unique, aux panneaux de portes en aluminium et en composite (HPL).

NOUVEAU CONCEPT basé sur vos attentes

De récentes études de marché ont exprimé le souhait des consommateurs pour leur porte d'entrée.

3 maîtres-mots se dégagent de ces sondages :
SÉCURITÉ, ISOLATION et... PERSONNALISATION.

La porte d'entrée est le trait d'union entre l'intérieur et l'extérieur de votre maison et elle se doit de refléter votre personnalité et votre univers : épurée ou audacieuse, sobre ou sophistiquée, discrète ou haute en couleur...

Riche de cette problématique VERRISSIMA a repensé la conception d'un panneau de porte d'entrée pour qu'il soit totalement le reflet de votre identité. Et toujours dans la philosophie VERRISSIMA, en allant largement au-delà des standards en matière d'isolation et de protection.

PERSONNALISATION



vous permettent de paramétrer votre panneau parmi :

- 5 lignes inspirées à nos designers par des destinations de rêves...
- jusqu'à 30 teintes RAL standards, classiques ou très actuelles...
- jusqu'à 3 niveaux de finition, jouant sur la brillance et la texture...
- jusqu'à 8 enjoliveurs pour que votre porte séduise comme un air de musique...

Et signature affirmée de l'excellence du cœur de métier VERRISSIMA, des dizaines de modèles de vitrages sablés, impressions numériques ou vitraux pour sublimer l'ensemble.

- 13 vitrages à design adapté pour parties fixes.

INDIVIDUALISATION

Summum de l'identification, l'aspect extérieur de la porte peut être traité indépendamment de l'aspect intérieur. Nos panneaux s'adaptent ainsi à tous les cadres de portes du marché : PVC, PVC filmé, ALU, PVC capoté ALU, BOIS capoté ALU.

CARACTÉRISATION

En complément de cette personnalisation, myVerriAlu - myVerriPlast vous permettent une configuration supplémentaire de votre porte en vous proposant de choisir entre :

- un panneau pour pose en feuillure ou affleurant extérieur
- 3 poignées de hauteurs différentes montées sur panneau

Nous vous souhaitons beaucoup de plaisirs dans la découverte de notre nouvelle gamme et vous remercions de votre confiance.

Fabrication :



Livraison :



verrissima.fr





Sommaire

Panneau de porte VERRIALU	6
Panneau de porte VERRIPLAST	9
Personnalisez votre panneau VERRIALU et VERRIPLAST	10
Les 5 designs des panneaux	12
Cotes techniques des panneaux standards	14
Teintes et finitions des panneaux VERRIALU	16
Option panneau affleurant VERRIALU	18
Les poignées montées sur panneau VERRIALU	20
Teintes et finitions des panneaux VERRIPLAST	22
Gammes d'enjoliveurs	24
Cotes des enjoliveurs	26

28

GAMME **NEW YORK**

Enjoliveurs	→ 30
Sablé	→ 32
Print	→ 36
Vitraux	→ 38

40

GAMME **PARIS**

Enjoliveurs	→ 42
Sablé	→ 44
Print	→ 46
Vitraux	→ 48

50

GAMME **RIO**

Enjoliveurs	→ 52
Sablé	→ 54
Print	→ 56
Vitraux	→ 58

60

GAMME **VENISE**

Enjoliveurs	→ 62
Sablé	→ 64
Print	→ 66
Vitraux	→ 68

70

GAMME **TOKYO**

Enjoliveurs	→ 72
Sablé	→ 74
Print	→ 76
Vitraux	→ 78

Cahier TECHNIQUE N°1 81 à 113

Déclinaison des gammes de panneaux :
les vitrages représentés avec leurs enjoliveurs

Cahier TECHNIQUE N°2 115 à 117

Références des décors pour HPL	116
Références des poudres de laquage RAL	117

Cahier TECHNIQUE N°3 119 à 125

Composition et sens d'orientation des vitrages	120
Déclinaisons de gamme de vitrages fixes	123
Préconisation de vitrages fixes	125

Cahier TECHNIQUE N°4 126 à 139

Cotes mini des panneaux	127
Cotes de montage standards des poignées sur panneaux	128
Cotes de montage standards des poignées sur panneaux (feuillure)	129
Cotes mini sans enjoliveur sans poignée (feuillure)	131
Cotes mini sans enjoliveur sans poignée (affleurants)	132
Cotes mini avec enjoliveur sans poignée (feuillure et affleurants)	133
Cotes mini sans enjoliveur avec poignée (feuillure et affleurants)	135
Cotes mini avec enjoliveur avec poignée (feuillure)	136
Cotes mini avec enjoliveur avec poignée (affleurants)	138

Panneau de porte **Protect VerriAlu®** Design

Les vitrages sont centrés horizontalement et verticalement dans les panneaux (sauf modèle Tokyo).
Un enjoliveur peut être décentré s'il n'est pas symétrique.

STANDARD



PANNEAU ALUMINIUM

Panneau sandwich double face.

Épaisseur standard 36 mm ou 48 mm.

Sur demande épaisseur de 38, 40, 42, 44 mm.

Tôles aluminium épaisseur 2 mm,

3 mm à l'extérieur en cas de panneau affleurant.

Panneau isolé haute densité XPS (mousse dure de polystyrène extrudé résistant à la compression).

Montage en feuillure (parclose) ou affleurant (recouvrement de l'ouvrant par l'extérieur).

Coefficient thermique

Selon norme EN ISO-10077-1

pour panneaux de 36 mm $U_p = 0,98 \text{ W}/(\text{m}^2\text{K})$.

pour panneaux de 48 mm $U_p = 0,73 \text{ W}/(\text{m}^2\text{K})$.

Coefficient acoustique (avec vitrage)

Selon norme EN ISO-717-1

pour panneaux de 36 mm $R_w = 33 (-1 -3) \text{ dB}$.

TEINTE RAL

30 couleurs RAL standards disponibles avec 3 finitions de surface (voir sélecteur pages 16-17) :

- MAT : 30% de brillance, +/- 5%
- SATINÉ : 70% de brillance, +/- 5%
- ASPECT SABLÉ : **DESIGN TENDANCE**

(possibilité de RAL intérieur et extérieur différents)

Autres teintes RAL disponibles sur demande.



Vitrage

Résistance extrême

- **Vitrage extérieur de sécurité SP510**, classement norme EN 356 : P5A, protection renforcée contre l'effraction.

- Rayonnement U.V. bloqué à 90%.
- Couche bas-émissive pour protection thermique.

- **Vitrage intérieur trempé.**

Double vitrage 28 mm pour panneau de 36 mm

- Coefficient d'isolation thermique pour sablés et print $U_g = 1,1 \text{ W}/(\text{m}^2\text{K})$.

Pour vitraux $U_g = 1,5 \text{ W}/(\text{m}^2\text{K})$

Triple vitrage 40 mm pour panneau de 48 mm,

- Coefficient d'isolation thermique $U_g = 0,8 \text{ W}/(\text{m}^2\text{K})$.

OPTIONS

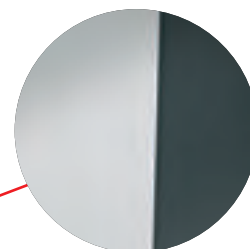

ENJOLIVEUR ALUNOX

Finition brossé, angles arrondis $\varnothing 2 \text{ mm}$.

2 à 8 modèles de designs exclusifs selon type de panneau.

Les enjoliveurs sont disponibles en applique :

- Extérieur
- Extérieur / intérieur
- Combinaison de modèles d'enjoliveurs différents, extérieur / intérieur possibles.

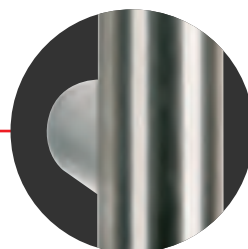

POIGNÉE DROITE INOX MONTÉE SUR PANNEAU

3 Hauteurs

Qualité standard

- 600 mm - réf : WAP10-600
- 1000 mm - réf : WAP10-1000
- 1500 mm - réf : WAP10-1500

Qualité marine (résistant à l'air satin)

- 600 mm - réf : WAMP10-600
- 1000 mm - réf : WAMP10-1000
- 1500 mm - réf : WAMP10-1500

Panneau : VerriAlu - Affleurant

Modèle : PARIS

Teinte RAL : DB703

Enjoliveur : JAZZ

Vitrage print réf : **P005PG**

Poignée montée sur panneau réf WAP10-1500

Vitrages design modèles déposés Verrissima

Décors exclusifs par :

- sablage,
- impression numérique,
- véritable vitrail d'art





Panneau : VerriAlu
Modèle : NEW YORK
Teinte RAL : 9016
Enjoliveur : POP/ROCK
Vitrage sablé patine poivre réf : **N012SX**
Motif transparent - Luminosité très forte



Panneau : VerriPlast
Modèle : RIO
Teinte : Blanc 9016
Enjoliveur : DISCO
Vitrage print réf : **R005PG**
Pas de transparence.
La luminosité est moyenne à forte

Panneau de porte **Protect VerriPlast® Design**

STANDARD



PANNEAU HPL

HPL = stratifié laminé à haute pression.

Panneau sandwich double face.

Épaisseur standard 36 mm ou 48 mm.

Sur demande épaisseur de 38, 40, 42, 44 mm.

Plaque HPL teintée ou plaxée épaisseur 2 mm.

Panneau isolé haute densité XPS (mousse dure de polystyrène extrudé résistant à la compression).

Montage en feuillure uniquement

Coefficient thermique

Selon norme EN ISO-10077-1

pour panneaux de 36 mm $U_p = 0,96 \text{ W}/(\text{m}^2\text{K})$.

pour panneaux de 48 mm $U_p = 0,71 \text{ W}/(\text{m}^2\text{K})$.

Coefficient acoustique (avec vitrage)

Selon norme EN ISO-717-1

pour panneaux de 36 mm $R_w = 30 (-1 -3) \text{ dB}$.

DÉCORS BEST-SELLERS :

Teintés dans la masse

- Blanc 9016

Films plaxés

- Chêne doré
 - Noyer
 - Gris anthracite 7016 (lisse)
- (possibilité de décor intérieur et extérieur différents).

Autres décors disponibles

voir p 116.

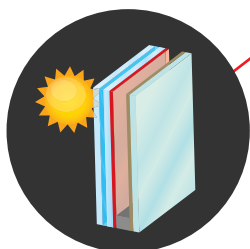

Vitrage

Résistance extrême

- **Vitrage extérieur de sécurité SP510**, classement norme EN 356 : P5A, protection renforcée contre l'effraction.

- Rayonnement U.V. bloqué à 90%.
- Couche bas-émissive pour protection thermique.

- **Vitrage intérieur trempé.**

Double vitrage 28 mm pour panneau de 36 mm

- Coefficient d'isolation thermique pour sablés et print $U_g = 1,1 \text{ W}/(\text{m}^2\text{K})$.

Pour vitraux $U_g = 1,5 \text{ W}/(\text{m}^2\text{K})$

Triple vitrage 40 mm pour panneau de 48 mm,

- Coefficient d'isolation thermique $U_g = 0,8 \text{ W}/(\text{m}^2\text{K})$.

Les vitrages sont centrés horizontalement et verticalement dans les panneaux (sauf panneau Tokyo).
Un enjoliveur peut être décentré s'il n'est pas symétrique.

OPTIONS

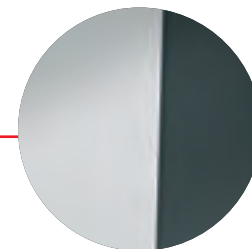

ENJOLIVEUR ALUNOX

Finition brossé, angles arrondis $\varnothing 2 \text{ mm}$.

2 à 8 modèles de design exclusifs selon type de panneau.

Les enjoliveurs sont disponibles en applique :

- Extérieur
- Extérieur / intérieur
- Combinaison de modèles d'enjoliveurs différents, extérieur / intérieur possibles.

Pas de possibilité de montage de poignée sur panneau HPL.
Pas de possibilité de panneaux affleurants.

Panneau : VerriPlast

Modèle : TOKYO

Décor : Chêne doré

Enjoliveur : JAZZ

Vitrage print réf : **T006PG**

Pas de transparence.

La luminosité est moyenne à forte.

Vitrages design modèles déposés Verrissima

Décors exclusifs par :

- sablage,
- impression numérique,
- véritable vitrail d'art



Pour affirmer votre style,
personnalisez votre panneau de porte

100 % configurable
extérieur et intérieur

EXTÉRIEUR

Vue extérieure



Panneau : VerriAlu
Modèle : NEW YORK
Teinte RAL : 7016
Enjoliveur : DISCO
Vitrage sablé réf : **N010SG**
Motif transparent - Luminosité très forte

ENJOLIVEURS :
8 enjoliveurs pour que votre
porte séduise comme
un air de musique...

PANNEAU FACE EXTÉRIEURE :

- 30 teintes RAL standards et 3 niveaux de finition pour VerriAlu
- 4 décors best-sellers pour VerriPlast
 - Épaisseur standard 36 ou 48 mm, sur demande 38, 40, 42, 44 mm

VITRAGES :

- Des dizaines de modèles de vitrages sablés, impressions numérique ou vitraux.
- Doubles vitrages pour 36 mm à 44 mm
- Triples vitrages pour 48 mm

Protect
my **VerriAlu**[®]
Design

Protect
my **VerriPlast**[®]
Design

vous permettent de paramétrer votre panneau parmi :
5 lignes inspirées à nos designers par des destinations de rêves,
NEW YORK - PARIS - RIO - VENISE - TOKYO

INTÉRIEUR

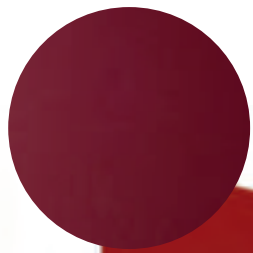

PANNEAU FACE INTÉRIEURE :

- Teinte aluminium différente de l'intérieur possible
- Possibilité de décors HPL, couplé à un décor aluminium extérieur : pour les portes PVC capotées Alu, Verrissima propose un panneau bi-matériau Verri Alu/Plast, Aluminium laqué extérieur, HPL intérieur.

ENJOLIVEURS :

- Modèle différent de l'extérieur possible

Vue intérieure



Panneau : VerriAlu
Modèle : NEW YORK
Teinte RAL : 3004
Enjoliveur : JAZZ
Vitrage sablé réf : **N010SG**
Motif transparent - Luminosité très forte

Les 5 designs exclusifs de panneaux aluminium et HPL Verrissima pour

Protect
VerriAlu[®]
Design

Protect
VerriPlast[®]
Design

Panneau standard 900 x 2000 mm
Recoupé sur mesure.

• **Option 1 - Hauteur**
Panneau 900 x 2100 mm
Recoupé sur mesure.

• **Option 2 - Largeur et hauteur**
Panneau 1100 x 2200 mm
Recoupé sur mesure.





RIO



VENISE



TOKYO



Cotes techniques des panneaux standards 900 x 2000 mm

Protect
VerriAlu[®]
Design

Protect
VerriPlast[®]
Design

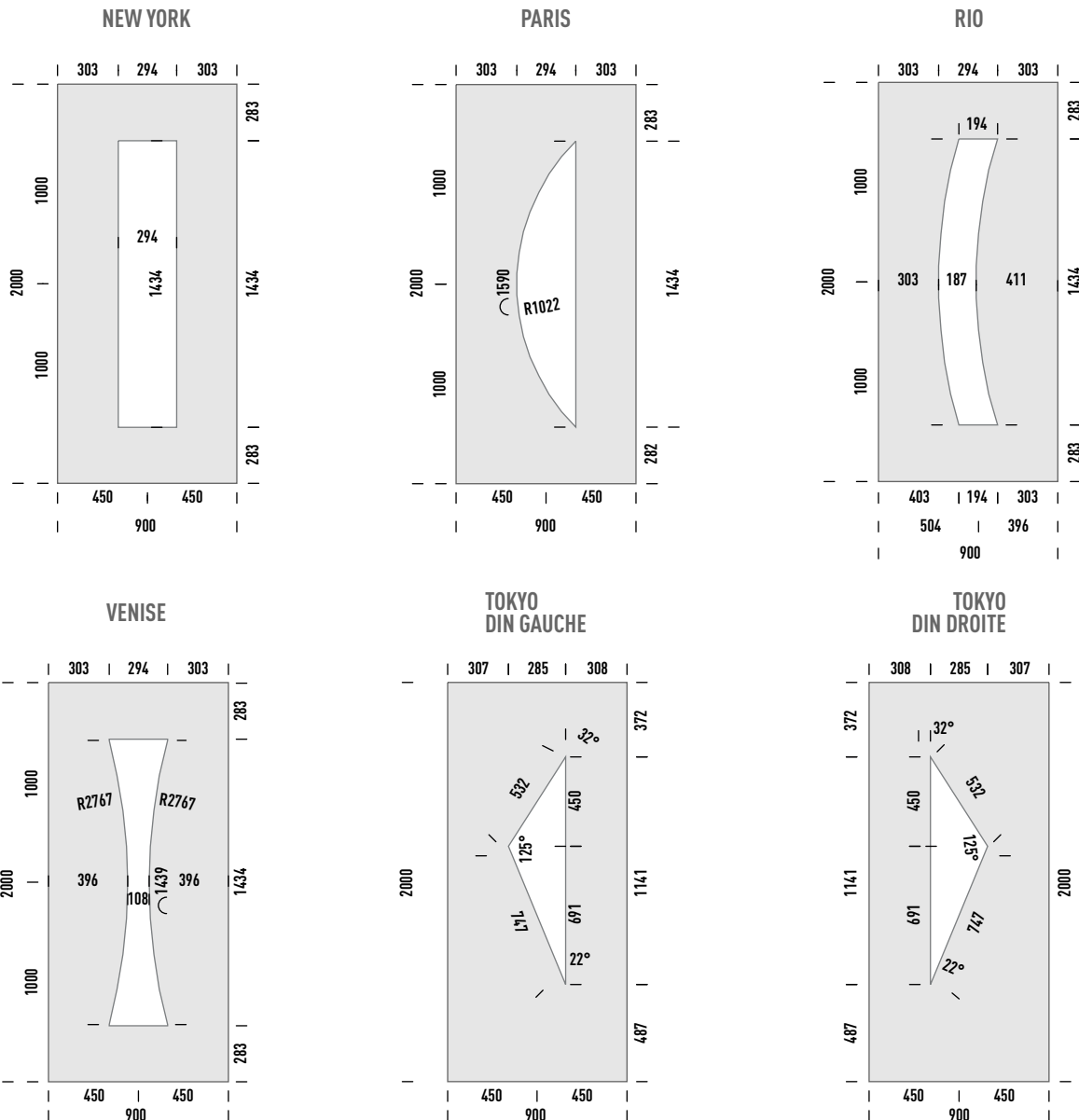

Désignation du sens d'ouverture

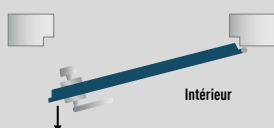

- 1** OUVERTURE VERS L'INTÉRIEUR - DIN DROITE
 = Paumelles à droite
 = Béquille intérieure montée à gauche
 = Poignée de tirage extérieure (vue extérieure) montée à droite

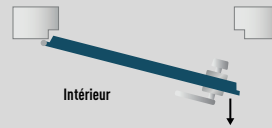

- 2** OUVERTURE VERS L'INTÉRIEUR - DIN GAUCHE
 = Paumelles à gauche
 = Béquille intérieure montée à droite
 = Poignée de tirage extérieure (vue extérieure) montée à gauche

Panneau : VerriAlu
Modèle : VENISE
Teinte RAL : 9016
Sans Enjoliveur
Vitrage sablé réf : **V002SG**
Motif transparent - Luminosité très forte

69



Panneau de porte **Protect VerriAlu[®]** Design

Teintes et finitions des panneaux aluminium



Panneau : VerriAlu
Modèle : NEW YORK
Teinte RAL : 3004
Sans enjoliveur
Vitrage print réf : **N018PG**
Fixe réf : **FPPM032**
Pas de transparence.
La luminosité est moyenne à forte

3 finitions pour les 30 teintes RAL standards

Tableau des références de poudres de laquage disponible page 117

Ces poudres de laquage sans solvants vous offrent une protection optimale contre les influences chimiques et mécaniques et se déclinent en de nombreuses versions de teintes, brillances et structures différentes. Consultez chez votre professionnel le sélecteur d'échantillons d'aluminium laqué.

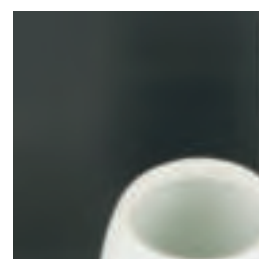

• MAT : peu de reflets

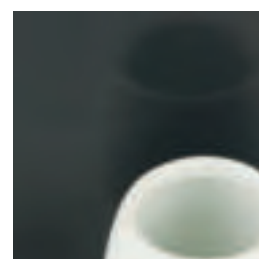

• SATINÉ : beaucoup de reflets

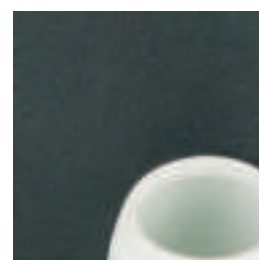

• ASPECT SABLÉ : pas de reflets

MAT

- MAT : 30% de brillance, +/- 5%

SATINÉ

- SATINÉ : 70% de brillance, +/- 5%

- ASPECT SABLÉ : **Design tendance**
(Aussi dénommé givré ou granité)

SABLÉ

Exemple RAL 7016

30 teintes RAL standards

Tableau des références de poudres de laquage disponible page 117



Le process du thermolaquage

Il est réalisé principalement en trois phases :

- 1 / Un Traitement de surface chimique pour garantir une bonne adhérence de la peinture sur l'aluminium et des performances anti-corrosion.
- 2 / Un Poudrage électrostatique pour appliquer correctement la poudre sur la pièce.
- 3 / Une Polymérisation dans un four pour obtenir les caractéristiques mécaniques et d'aspect de la teinte.

Une tolérance étant admise par le standard RAL, la parfaite similitude entre des produits d'origine différente et de même teinte RAL ne peut être garantie. Une même teinte RAL appliquée sur des éléments différents (profilés, tôles...), ou à des épaisseurs différentes ou avec des finitions différentes, ou lors de lots de fabrication différents peut occasionner après assemblage des différences de teintes entre les éléments provenant de sources différentes. Ces différences sont normales et ne constituent pas un défaut.



RAL BLANC PERLE 1013

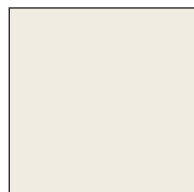

RAL IVOIRE CLAIR 1015



RAL GRIS BEIGE 1019



RAL ROUGE POURPRE 3004



RAL ROUGE VIN 3005



RAL BLEU SAPHIR 5003



RAL BLEU 5005



RAL BLEU GRIS 5008



RAL BLEU PIGEON 5014

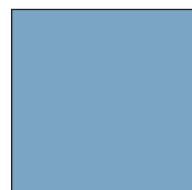

RAL BLEU PASTEL 5024



RAL VERT MOUSSE 6005



RAL VERT SAPIN 6009



RAL VERT MAI 6017



RAL VERT BLANC 6019



RAL GRIS BASALTE 7012



RAL GRIS ANTHRACITE 7016



RAL GRIS NOIR 7021



RAL GRIS GRAPHITE 7024

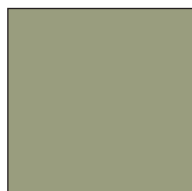

RAL GRIS JAUNE 7034

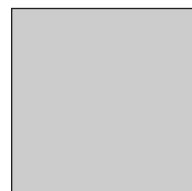

RAL GRIS CLAIR 7035



RAL GRIS QUARTZ 7039



RAL BRUN NOISETTE 8011



RAL BRUN SÉPIA 8014



RAL BRUN GRIS 8019



RAL NOIR 9005



RAL ALUMINIUM BLANC 9006



RAL ALUMINIUM GRIS 9007

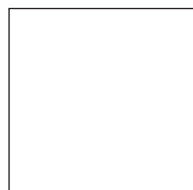

RAL BLANC 9010

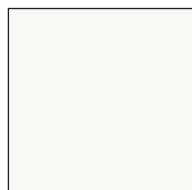

RAL BLANC TRAFIC 9016

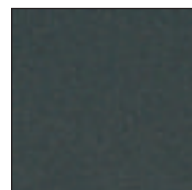

DB703
(n'existe pas en satiné)



Toutes les teintes RAL disponibles sur demande

Les techniques de l'imprimerie ne permettent pas de restituer fidèlement la couleur réelle. Une tolérance est admise par le standard RAL. Pour la teinte réelle consultez votre professionnel.

Option panneau affleurant

Recouvrement une face : sur ouvrant extérieur. Parclosage intérieur.

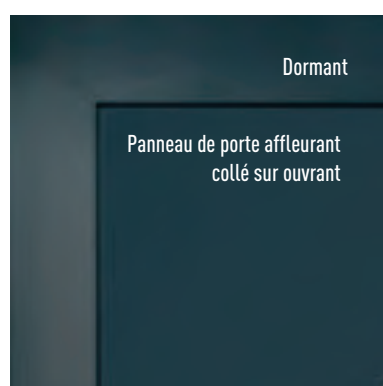

Option panneau affleurant, vue extérieure.
Le panneau est collé sur l'ouvrant.
Sur demande le kit de collage est fourni avec le panneau.



Vue extérieure panneau standard monté en feuillure.

Vue intérieure du panneau affleurant.
Le panneau est parclosé à l'intérieur.



Panneau : VerriAlu - Affleurant
Modèle : NEW YORK
Teinte RAL : 7016
Enjoliveur : FOLK
Vitrage sablé réf : **N009SX**
Motif transparent - Luminosité très forte
Poignée montée sur panneau réf WAP10-1500

Protect
VerriAlu®
36 mm AFFLEURANT

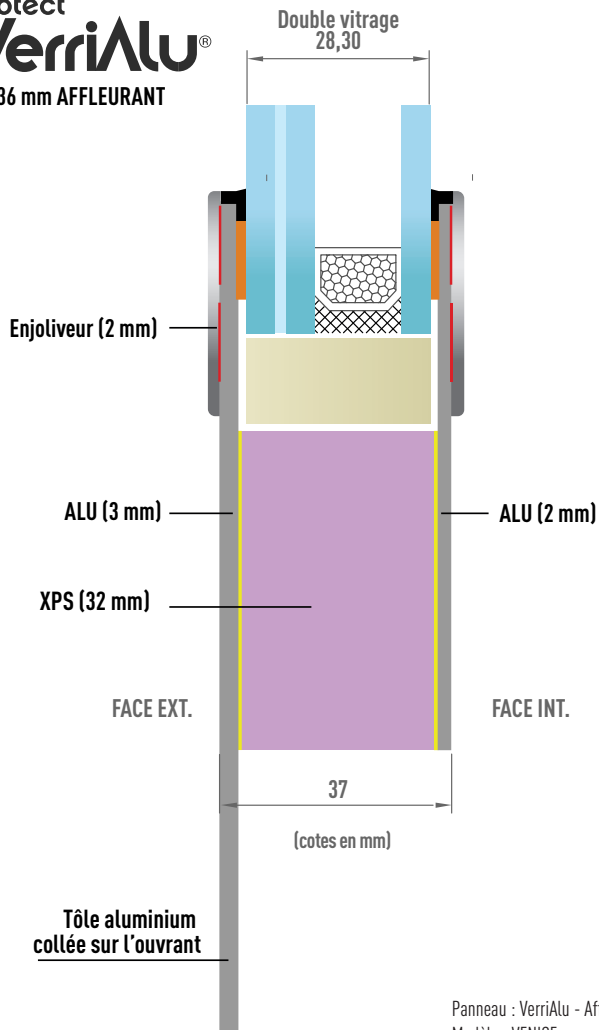

Panneau : VerriAlu - Affleurant
Modèle : VENISE
Teinte RAL : 9016
Enjoliveur : POP
Vitrail Tiffany réf : **VO08VG**
Légère transparence par endroits
Luminosité très forte

Imposte : Vitrage dépoli acide



2 solutions techniques :

1/ Affleurant en retrait du dormant :
S'adapte sur tous les types de menuiseries.

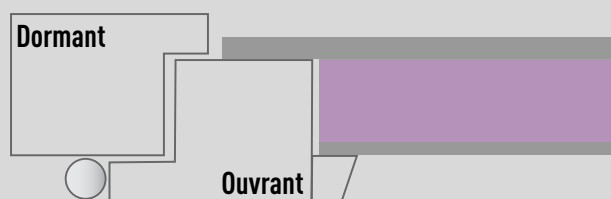

2/ Affleurant sous le dormant :
Dépend du type de menuiserie. Consultez votre professionnel.

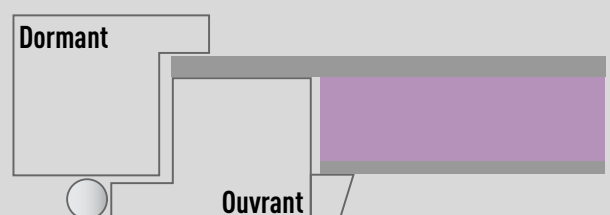

Panneau de porte

Protect
VerriAlu[®]
Design

Option poignée montée sur panneau



Hauteur :
600 mm

Entraxe :
400 mm

Hauteur :
1000 mm

Entraxe :
800 mm

Hauteur :
1500 mm

Entraxe :
1300 mm

POIGNÉE DROITE INOX MONTÉE SUR PANNEAU

3 Hauteurs

Qualité standard

- 600 mm - réf : WAP10-600
- 1000 mm - réf : WAP10-1000
- 1500 mm - réf : WAP10-1500

Qualité marine (résistant à l'air salin)

- 600 mm - réf : WAMP10-600
- 1000 mm - réf : WAMP10-1000
- 1500 mm - réf : WAMP10-1500

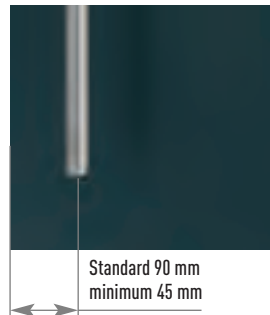

• Panneau en feuillure

Montage standard à 90 mm **du bord du panneau (axe poignée)** et au minimum à 45 mm en cas d'encombrement insuffisant.

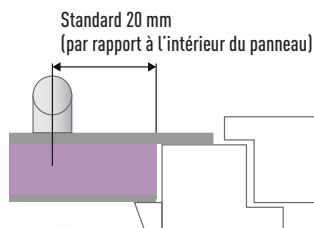

• Panneau affleurant

Montage standard à 20 mm **par rapport au bord du panneau intérieur**



Le montage de la poignée se trouve à une distance de 45 mm minimum **du bord de l'enjoliveur** (consultez les cotes sur les modèles d'enjoliveurs dans le cahier technique n°4 page 126)

∅ 30 mm

∅ 25 mm

Consultez le tableau des cotes minimum de panneau avec poignée, avec et sans enjoliveur dans le cahier technique N°4, page 126.



Panneau : VerriAlu - Affleurant
Modèle : RIO
Teinte RAL : 7016
Sans enjoliveur
Vitrage print réf : **R006PG**
Pas de transparence.
La luminosité est moyenne à forte

Teintes et finitions des panneaux HPL

Décors best-sellers :

La liste de tous les décors disponibles en standard et en option est consultable page 116

Teinté dans la masse

Les techniques de l'imprimerie ne permettent pas de restituer fidèlement la couleur réelle.

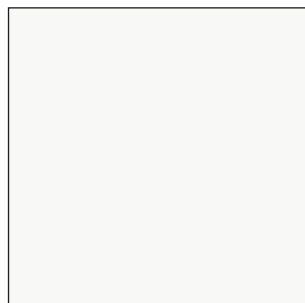

BLANC 9016

La parfaite similitude entre des produits plaxés d'origines différentes ne peut être garantie. Un même film appliqué sur des éléments différents (profilés, plaques...), ou lors de lots de fabrication différents peut occasionner après assemblage des différences de teintes entre les éléments provenant de sources différentes. Ces différences ne constituent pas un défaut.

Films plaxés

Pour la teinte réelle consultez votre professionnel disposant d'un nuancier de films de plaxage.



CHÈNE DORÉ



NOYER



GRIS ANTHRACITE 7016 (LISSE)

Panneaux stratifiés HPL*

*HPL (High Pressure laminate)

Les panneaux stratifiés HPL (laminés à Haute Pression) sont issus de superpositions de plusieurs couches de fibres imprégnées de résine.

Ils sont pressés à haute pression et à température élevée selon un process élaboré.

À la fin du cycle de fabrication, on obtient un matériau polyvalent.

Un film plaxé à chaud permet de reproduire une grande diversité de décors.



11

Panneau : VerriPlast
Modèle : TOKYO
Teinte : Blanc 9016
Sans enjoliveur
Vitrage sablé réf : **T002SG**
Motif transparent - Luminosité très forte

Gamme d'enjoliveurs pour

Protect
VerriAlu[®]
Design

Protect
VerriPlast[®]
Design

NEW YORK



POP



DISCO



JAZZ



ROCK



POP/ROCK



BLUES



FOLK



OPÉRA

PARIS



POP



DISCO



JAZZ

RIO

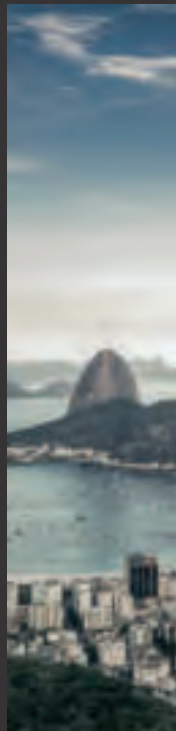

POP



DISCO

VENISE

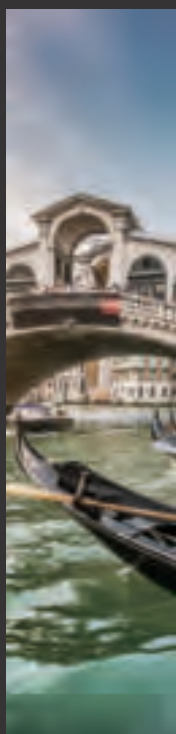

POP



DISCO

TOKYO



POP



DISCO



JAZZ

Les modèles d'enjoliveurs non symétriques sont disponibles en Din gauche et droite.

Cotes des enjoliveurs pour

Protect
Verrilu[®]
Design

Protect
Verriplast[®]
Design

Les modèles d'enjoliveurs non symétriques sont disponibles en DIN GAUCHE et DIN DROITE, les cotes restent identiques. Les modèles présentés ci-après sont en DIN GAUCHE.

Les cotes extérieures sont exprimées en millimètres. ($\pm 1,5$ mm).

Veuillez consulter page 126 dans le cahier technique n°4 les cotes minimum des panneaux avec enjoliveurs.

NEW YORK

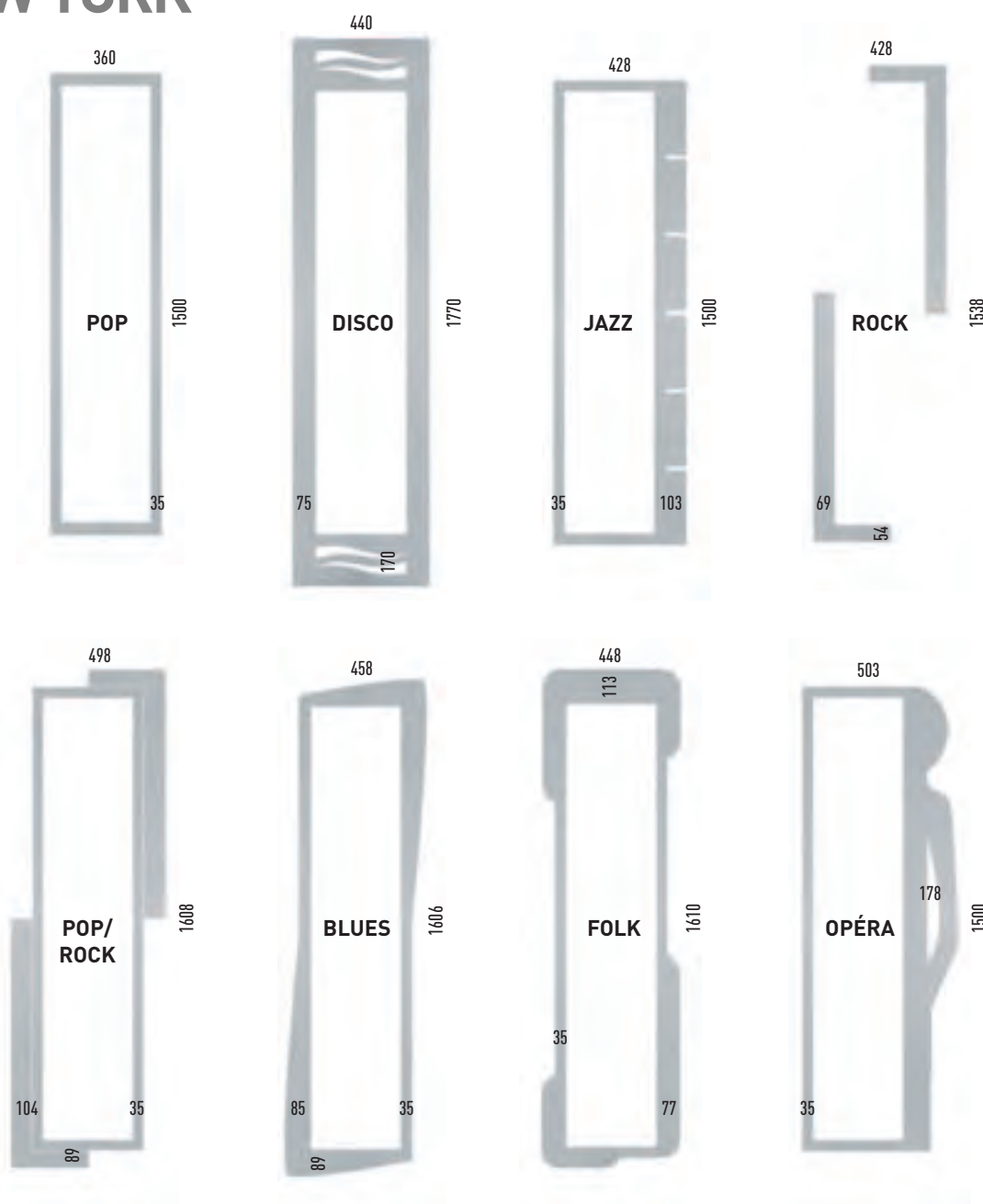

PARIS

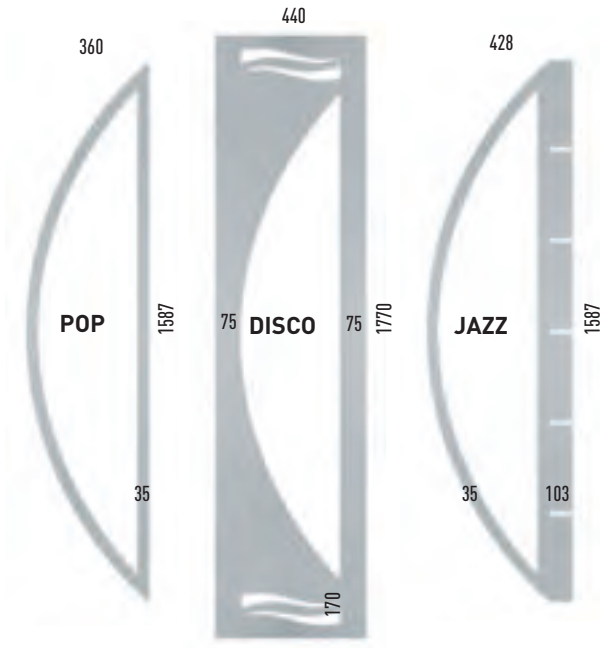

RIO

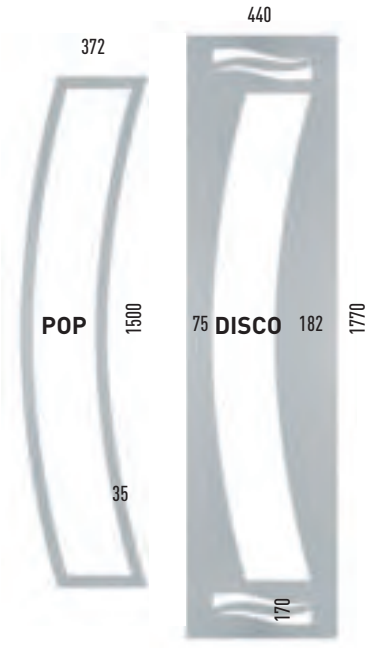
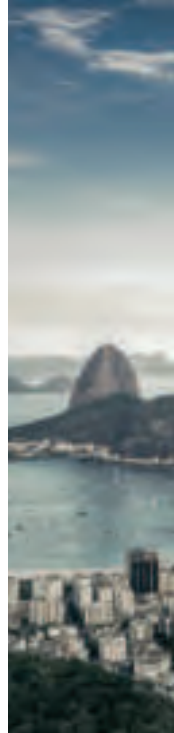

VENISE

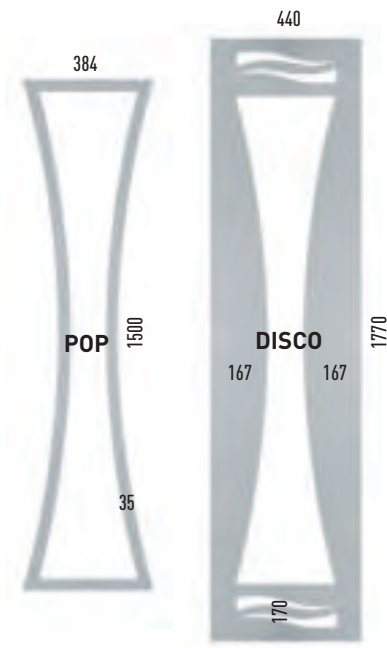

TOKYO

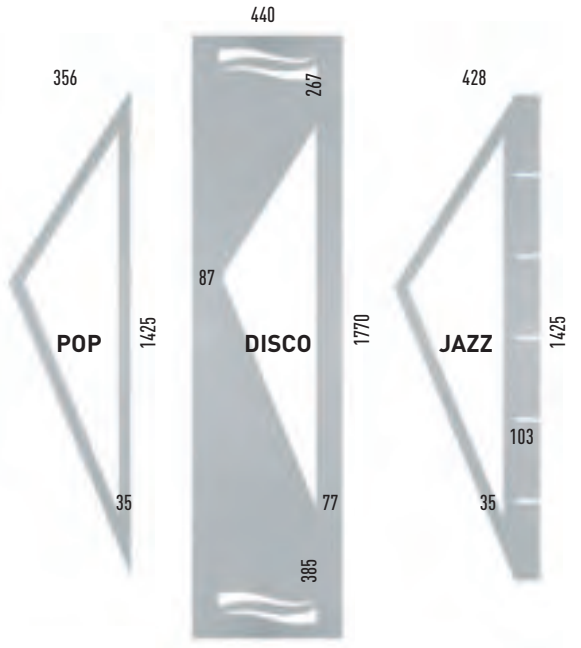

Panneau : VerriAlu
Modèle : NEW YORK
Teinte RAL : 7016
Enjoliveur : FOLK
Vitrage sablé réf : **N010SG**
Motif transparent - Luminosité très forte

Fixes droit et gauche : **FPS124**
Motif transparent - Luminosité très forte

Imposte : vitrage clair





GAMME NEW YORK

Panneau : VerriAlu
Modèle : NEW YORK
Teinte RAL : DB703
Enjoliveur : POP/ROCK
Vitrage print réf : **N017PG**
Légère transparence - Luminosité forte





Enjoliveur DISCO

Pour Din gauche et droite

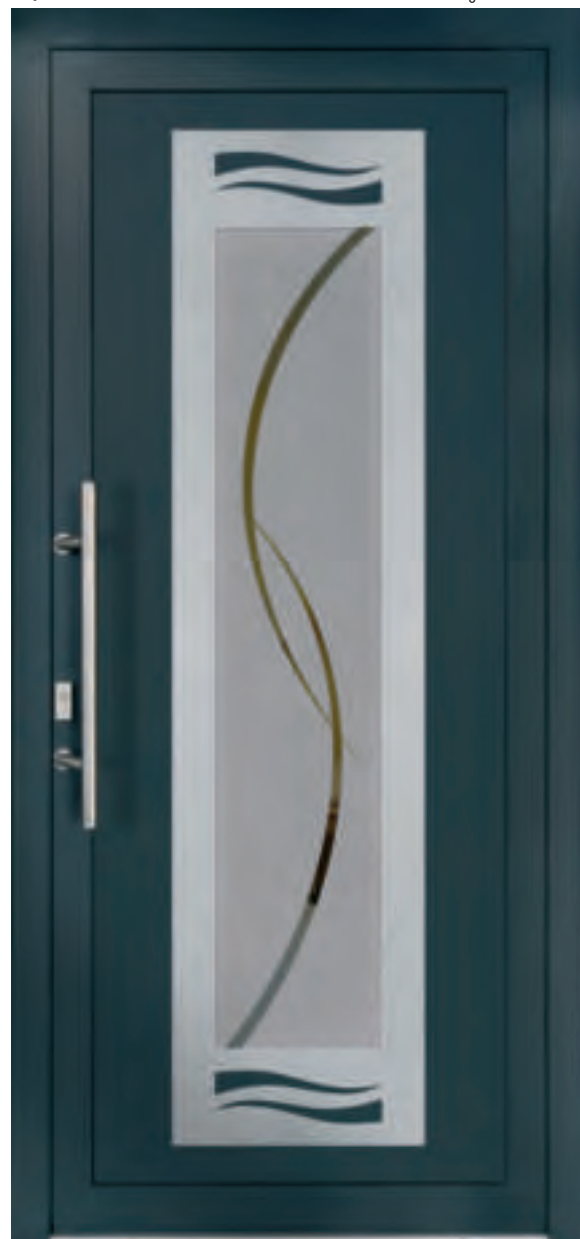

GAMME

NEW YORK

→ ENJOLIVEURS

Une gamme de **8 enjoliveurs** conçus par nos designers pour sublimer votre porte. Exemple d'une porte avec vitrage N010SG présentée avec tous les enjoliveurs.

Possibilité de combiner les modèles d'enjoliveurs différents à l'extérieur et à l'intérieur.

Sans enjoliveur



Enjoliveur POP
Pour Din gauche et droite



Enjoliveur JAZZ
Pour Din gauche et droite



Panneau : VerriAlu
Teinte RAL : 7016
Vitrage sablé réf : **N010SG**
Motif transparent
Luminosité très forte

Enjoliveur **BLUES** Din gauche



Enjoliveur **BLUES** Din droite



Enjoliveur **FOLK** Din gauche



Enjoliveur **FOLK** Din droite



NEW YORK

Enjoliveur **ROCK** Din gauche



Enjoliveur **ROCK** Din droite



Enjoliveur **POP/ROCK** Din gauche



Enjoliveur **POP/ROCK** Din droite



Enjoliveur **OPÉRA** Din gauche



Enjoliveur **OPÉRA** Din droite



Tous les enjoliveurs Verrissima conjuguent les avantages de l'aluminium anodisé avec les propriétés caractéristiques de l'inox brossé. Résistants en surface, ils ne transmettent aucune empreinte digitale. Optique high-tech, surface uniforme.

VITRAGES SABLÉS

Les motifs sont transparents,
la luminosité très forte.

Cet assemblage permet de jouer
avec l'aspect mat du sablage et les
zones transparentes.

Votre porte conserve un rôle de
trait d'union entre l'intérieur et
l'extérieur de votre habitation.

Les portes sont présentées
en DIN GAUCHE

Panneau : VerriAlu - Affleurant
Modèle : NEW YORK
Teinte RAL : 7016
Enjoliveur : DISCO
Vitrage sablé patines poivre et tempête réf : **N011SX**
Poignée montée sur panneau réf WAP10-1500



A Panneau : VerriAlu
Modèle : NEW YORK
Teinte RAL : 9016
Enjoliveur : BLUES
Vitrage dépoli acide réf : **N000AX**

B Panneau : VerriAlu
Modèle : NEW YORK
Teinte RAL : 5003
Enjoliveur : DISCO
Vitrage sablé réf : **N001SG**
Fixe : **FPS008G**



C Panneau : VerriAlu
Modèle : NEW YORK
Teinte RAL : 7016
Enjoliveur : FOLK
Vitrage sablé réf : **N002SG**

D Panneau : VerriAlu
Modèle : NEW YORK
Teinte RAL : 7016
Enjoliveur : POP/ROCK
Vitrage sablé réf : **N003SG**

GAMME
NEW YORK
 VITRAGES SABLÉS



E Panneau : VerriAlu
 Modèle : NEW YORK
 Teinte RAL : 7016
 Enjoliveur : BLUES
 Vitrage sablé réf : **N004SG**



F Panneau : VerriAlu - Affleurant
 Modèle : NEW YORK
 Teinte RAL : 3004
 Enjoliveur : DISCO
 Vitrage sablé réf : **N005SG**
 Poignée montée sur panneau réf WAP10-1000



G Panneau : VerriAlu
 Modèle : NEW YORK
 Teinte RAL : 7016
 Enjoliveur : BLUES
 Vitrage sablé réf : **N006SG**

H Panneau : VerriAlu
 Modèle : NEW YORK
 Teinte RAL : 5008
 Enjoliveur : JAZZ
 Vitrage sablé réf : **N007SX**
 Fixe : **FPS124**



I Panneau : VerriAlu
 Modèle : NEW YORK
 Teinte RAL : 7016
 Enjoliveur : ROCK
 Vitrage sablé réf : **N008SX**



J



J Panneau : VerriAlu - Affleurant
 Modèle : NEW YORK
 Teinte RAL : 7016
 Enjoliveur : FOLK
 Vitrage sablé réf : **N009SX**
 Poignée montée sur panneau réf WAP10-1500

K



K Panneau : VerriAlu
 Modèle : NEW YORK
 Teinte RAL : 7016
 Enjoliveur : OPERA
 Vitrage sablé réf : **N010SG**



L



L Panneau : VerriPlast
 Modèle : NEW YORK
 Décor : CHÊNE DORÉ
 Sans Enjoliveur
 Vitrage sablé patines poivre et tempête réf : **N011SX**

M



M Panneau : VerriAlu
 Modèle : NEW YORK
 Teinte RAL : 7016
 Enjoliveur : POP/ROCK
 Vitrage sablé patine poivre réf : **N012SX**

N



N Panneau : VerriAlu
 Modèle : NEW YORK
 Teinte : Blanc 9016
 Enjoliveur : FOLK
 Vitrage sablé, 3 fusing A24 noirs réf : **N022SX**
 Fixe : **FPS323**



Fusing A24

VITRAGES PRINT

Pas de transparence.
La luminosité est
moyenne à forte.

Osez une touche créative hors
du commun par le biais d'un
univers graphique actuel en
accord avec votre style.

Les portes sont présentées
en DIN GAUCHE



0 Panneau : VerriAlu
Modèle : NEW YORK
Teinte RAL : 7016
Enjoliveur : ROCK
Vitrage print réf : **N015PG**

VUE INTÉRIEURE





P Panneau : VerriAlu
Modèle : NEW YORK
Teinte RAL : 3004
Enjoliveur : FOLK
Vitrage print réf : **N014PG**
Fixe : **FPIB022G**

Q Panneau : VerriPlast
Modèle : NEW YORK
Décor : CHÊNE DORÉ
Enjoliveur : DISCO
Vitrage print réf : **N016PG**



R Panneau : VerriAlu
Modèle : NEW YORK
Teinte RAL : 7016
Enjoliveur : JAZZ
Vitrage print réf : **N017PG**

S Panneau : VerriAlu
Modèle : NEW YORK
Teinte RAL : 9016
Enjoliveur : OPERA
Vitrage print réf : **N018PG**

T Panneau : VerriAlu
Modèle : NEW YORK
Teinte RAL : 7016
Enjoliveur : POP
Vitrage print réf : **N019PG**

GAMME
NEW YORK
VITRAUX



U Panneau : VerriAlu - Affleurant
Modèle : NEW YORK
Teinte RAL : 9016
Enjoliveur : POP/ROCK
Vitrail bevels réf : **N020VX**
Poignée montée sur panneau réf WAP10-600

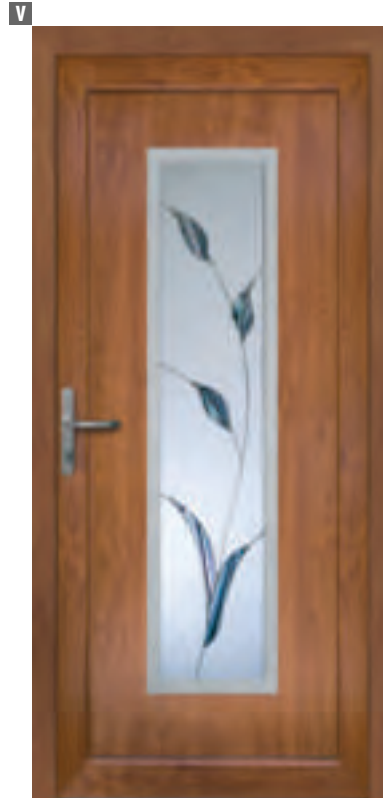

V Panneau : VerriPlast
Modèle : NEW YORK
Décor : CHÊNE DORÉ
Enjoliveur : POP
Vitrail Tiffany réf : **N021VG**



Détail Vitrail réf : **N021VG**

GAMME

NEW YORK

VITRAUX

NEW YORK

14

VITRAUX D'ART

Selon les vitrages utilisés il peut y avoir par endroits une légère transparence, la luminosité est très forte.

Véritables vitraux d'art assemblés à la main par des maîtres verriers selon la technique ancestrale au plomb ou méthode Tiffany, ils combinent à merveille modernité et tradition.

Les portes sont présentées en DIN GAUCHE

W Panneau : VerriAlu
Modèle : NEW YORK
Teinte RAL : 1015
Sans enjoliveur
Vitrail bevels : **N020VX**

51

Panneau : VerriAlu
Modèle : PARIS
Teinte RAL : 7016
Enjoliveur : JAZZ
Vitrage sablé réf : **P003SX**
Motif transparent
Luminosité très forte



GAMME PARIS

Panneau : VerriAlu
Modèle : PARIS
Teinte RAL : 7016
Enjoliveur : POP
Vitrage print réf : **P004PG**
Pas de transparence.
La luminosité est
moyenne à forte.





Enjoliveur **JAZZ**
Pour Din gauche et droite



GAMME PARIS

→ ENJOLIVEURS

Une gamme de **3 enjoliveurs** conçus par nos designers pour sublimer votre porte.

Possibilité de combiner les modèles d'enjoliveurs différents à l'extérieur et à l'intérieur.



Sans enjoliveur



Enjoliveur POP
Pour Din gauche et droite



Enjoliveur DISCO
Pour Din gauche et droite



Tous les enjoliveurs Verrissima conjuguent les avantages de l'aluminium anodisé avec les propriétés caractéristiques de l'inox brossé. Résistants en surface, ils ne transmettent aucune empreinte digitale. Optique high-tech, surface uniforme.

Panneau : VerriAlu
Modèle : PARIS
Teinte RAL : 7016
Vitrage sablé réf : P002SG
Motif transparent
Luminosité très forte



VITRAGES SABLÉS

**Les motifs sont transparents.
La luminosité très forte.**

Cet assemblage permet de jouer avec l'aspect mat du sablage et les zones transparentes. Votre porte conserve un rôle de trait d'union entre l'intérieur et l'extérieur de votre habitation.

Les portes sont présentées en DIN GAUCHE

A Panneau : VerriPlast
Modèle : PARIS
Décor : CHÊNE DORÉ
Enjoliveur : POP
Vitrage sablé réf : **P001SG**



B Panneau : VerriAlu - Affleurant
Modèle : PARIS
Teinte RAL : 7016
Enjoliveur : POP
Vitrage dépoli acide réf : **P000AX**
Poignée montée sur panneau réf WAP10-1500

C Panneau : VerriAlu
Modèle : PARIS
Teinte RAL : 9016
Enjoliveur : JAZZ
Vitrage sablé réf : **P001SG**
Fixes : **FPS137D et FPS137G**

D Panneau : VerriAlu
Modèle : PARIS
Teinte RAL : 7016
Sans enjoliveur
Vitrage sablé réf : **P002SG**

E Panneau : VerriAlu
Modèle : PARIS
Teinte RAL : 5003
Enjoliveur : POP
Vitrage sablé réf : **P003SX**



F Panneau : VerriAlu
Modèle : PARIS
Teinte RAL : 7016
Enjoliveur : JAZZ
Vitrage print réf : **P004PG**



G Panneau : VerriAlu
Modèle : PARIS
Teinte RAL : 9005
Enjoliveur : POP
Vitrage print réf : **P005PG**
Fixes : **FDAUNI**



H Panneau : VerriAlu
Modèle : PARIS
Teinte RAL : DB703
Enjoliveur : DISCO
Vitrage print réf : **P006PX**





VITRAGES PRINT

*Pas de transparence.
La luminosité est
moyenne à forte.*

Osez une touche créative hors
du commun par le biais d'un
univers graphique actuel en
accord avec votre style.

Les portes sont présentées
en DIN GAUCHE

I Panneau : VerriAlu
Modèle : PARIS
Teinte : 5003
Sans enjoliveur
Vitrage print réf : **P005PG**

VITRAUX D'ART

Selon les vitrages utilisés il peut y avoir par endroits une légère transparence, la luminosité est très forte.

Véritables vitraux d'art assemblés à la main par des maîtres verriers selon la technique ancestrale au plomb ou méthode Tiffany, ils combinent à merveille modernité et tradition.

Les portes sont présentées en DIN GAUCHE

■ Panneau : VerriAlu
Modèle : PARIS
Teinte : 7016
Enjoliveur : POP
Vitrail Tiffany réf : **P008VG**





K Panneau : Verriplast
Modèle : PARIS
Teinte : Blanc 9016
Enjoliveur : JAZZ
Vitrail bevels réf : **P007VX**



L Panneau : VerriAlu - Affleurant
Modèle : PARIS
Teinte RAL : 5024
Enjoliveur : POP
Vitrail Tiffany réf : **P008VG**
Poignée montée sur panneau réf WAP10-1000



Détail vitrail Tiffany réf : **P008VG**



Panneau : VerriAlu
Modèle : RIO
Teinte RAL : 9016
Enjoliveur : POP
Vitrage sablé réf : **R003SX**
Motif transparent -
Luminosité très forte





GAMME RIO

Panneau : VerriAlu
Modèle : RIO
Teinte RAL : 7016
Enjoliveur : POP
Vitrage print réf : **R005PG**
Pas de transparence.
La luminosité est
moyenne à forte.





Enjoliveur POP
Pour Din gauche et droite

GAMME RIO

→ ENJOLIVEURS

Une gamme de **2 enjoliveurs** conçus par nos designers pour sublimer votre porte.

Possibilité de combiner les modèles d'enjoliveurs différents à l'extérieur et à l'intérieur.



Sans enjoliveur



Enjoliveur DISCO
Pour Din gauche et droite



Panneau : VerriAlu
Modèle : RIO
Teinte RAL : 7016
Vitrage sablé réf : **R001SG**
Motif transparent -
Luminosité très forte

Tous les enjoliveurs Verrissima conjuguent les avantages de l'aluminium anodisé avec les propriétés caractéristiques de l'inox brossé. Résistants en surface, ils ne transmettent aucune empreinte digitale. Optique high-tech, surface uniforme.

GAMME
RIO

VITRAGES SABLÉS

VITRAGES SABLÉS

**Les motifs sont transparents.
La luminosité très forte.**

Cet assemblage permet de jouer avec l'aspect mat du sablage et les zones transparentes. Votre porte conserve un rôle de trait d'union entre l'intérieur et l'extérieur de votre habitation.

Les portes sont présentées en DIN GAUCHE



VITRAGES SABLÉS



B Panneau : VerriAlu
Modèle : RIO
Teinte RAL : 7016
Sans enjoliveur
Vitrage dépoli acide réf : **R000AX**

C Panneau : VerriAlu
Modèle : RIO
Teinte RAL : 7016
Enjoliveur : POP
Vitrage réf : **R001SG**

D Panneau : VerriAlu
Modèle : RIO
Teinte RAL : 7016
Sans enjoliveur
Vitrage réf : **R002SG**

E Panneau : VerriAlu
Modèle : RIO
Teinte RAL : 9016
Enjoliveur : POP
Vitrage réf : **R003SX**
Fixe : **FPS124**



VITRAGES PRINT



F Panneau : VerriAlu
Modèle : RIO
Teinte RAL : 7016
Enjoliveur : DISCO
Vitrage réf : **R004PG**

G Panneau : VerriAlu
Modèle : RIO
Teinte RAL : 3005
Enjoliveur : POP
Vitrage réf : **R005PG**

H Panneau : VerriAlu
Modèle : RIO
Teinte RAL : 5008
Enjoliveur : POP
Vitrage réf : **R006PG**
Fixes : **FDAUNI**



- 1 Panneau : VerriAlu - Affleurant
Modèle : RIO
Teinte RAL : 9016
Enjoliveur : DISCO
Vitrage réf : **R005PG**
Poignée montée sur panneau réf WAP10-1500



VITRAGES PRINT

Pas de transparence.
La luminosité est moyenne à forte.

Osez une touche créative hors du commun par le biais d'un univers graphique actuel en accord avec votre style.

Les portes sont présentées en DIN GAUCHE



J Panneau : Verriplast
Modèle : RIO
Décor : CHÊNE DORÉ
Sans enjoliveur
Vitrail bevels réf : **R007VX**



K Panneau : VerriAlu - Affleurant
Modèle : RIO
Teinte RAL : 1019
Enjoliveur : POP
Vitrail Tiffany réf : **R008VX**
Fixe : **FDAUNI**
Poignée montée sur panneau réf WAP10-1000



Détail Vitrail bevels réf : **R007VX**





VITRAUX D'ART

Selon les vitrages utilisés il peut y avoir par endroits une légère transparence, la luminosité est très forte.

Véritables vitraux d'art assemblés à la main par des maîtres verriers selon la technique ancestrale au plomb ou méthode Tiffany, ils combinent à merveille modernité et tradition.

Les portes sont présentées en DIN GAUCHE

- L** Panneau : VerriAlu - Affleurant
Modèle : RIO
Teinte RAL : 9016
Enjoliveur : DISCO
Vitrail Tiffany réf : **R008VX**
Poignée montée sur panneau réf WAP10-1000

Panneau : VerriAlu - Affleurant
Modèle : VENISE
Teinte RAL : 1019
Enjoliveur : DISCO
Vitrage sablé réf : **V001SG**
Les motifs sont transparents.
La luminosité très forte.
Poignée montée sur
panneau réf WAP10-1000





GAMME VENISE

Panneau : VerriAlu
Modèle : VENISE
Teinte RAL : 7016
Enjoliveur : POP
Vitrage sablé réf : **V003SX**
Les motifs sont transparents.
La luminosité très forte.





Enjoliveur POP
Pour Din gauche et droite



GAMME
VENISE

→ ENJOLIVEURS

Une gamme de **2 enjoliveurs** conçus par nos designers pour sublimer votre porte.

Possibilité de combiner les modèles d'enjoliveurs différents à l'extérieur et à l'intérieur.



Sans enjoliveur



Enjoliveur DISCO
Pour Din gauche et droite



Panneau : VerriAlu
Modèle : VENISE
Teinte RAL : 7016
Vitrage print réf : **V005PG**
Pas de transparence.
La luminosité est
moyenne à forte.



Tous les enjoliveurs Verrissima conjuguent les avantages de l'aluminium anodisé avec les propriétés caractéristiques de l'inox brossé. Résistants en surface, ils ne transmettent aucune empreinte digitale. Optique high-tech, surface uniforme.

GAMME
VENISE
VITRAGES SABLÉS

A Panneau : VerriPlast
Modèle : VENISE
Teinte : BLANC 9016
Sans enjoliveur
Vitrage réf : **V003SX**
Fixe : **FPSUNI**

VUE INTÉRIEURE



**VITRAGES
SABLÉS**

Les motifs sont transparents,
la luminosité très forte.

Cet assemblage permet de jouer
avec l'aspect mat du sablage et
les zones transparentes.

**Votre porte conserve un rôle de
trait d'union entre l'intérieur et
l'extérieur de votre habitation.**

**Les portes sont présentées
en DIN GAUCHE**

GAMME
VENISE

VITRAGES SABLÉS



B Panneau : VerriAlu
Modèle : VENISE
Teinte RAL : 7016
Enjoliveur : DISCO
Vitrage dépoli acide réf : **V000AX**

C Panneau : VerriAlu - Affleurant
Modèle : VENISE
Teinte RAL : 5003
Sans enjoliveur
Vitrage réf : **V001SG**
Fixes : **FPSUNI**
Poignée montée sur
panneau réf WAP10-1500



D Panneau : VerriAlu
Modèle : VENISE
Teinte RAL : 7016
Enjoliveur : DISCO
Vitrage réf : **V002SG**

E Panneau : VerriAlu
Modèle : VENISE
Teinte RAL : 9016
Enjoliveur : POP
Vitrage réf : **V003SX**
Fixes : **FPS323**

GAMME
VENISE
 VITRAGES PRINT



F Panneau : VerriAlu
 Modèle : VENISE
 Teinte RAL : DB703
 Enjoliveur : POP
 Vitrage réf : **V004PG**

G Panneau : VerriAlu
 Modèle : VENISE
 Teinte RAL : 5003
 Enjoliveur : DISCO
 Vitrage réf : **V005PG**

H Panneau : VerriAlu - Affleurant
 Modèle : VENISE
 Teinte RAL : 3005
 Enjoliveur : POP
 Vitrage réf : **V006PG**
 Fixes : **FDAUNI**
 Poignée montée sur
 panneau réf WAP10-1500



VITRAGES PRINT

**Pas de transparence.
La luminosité est
moyenne à forte.**

Osez une touche créative hors
du commun par le biais d'un
univers graphique actuel en
accord avec votre style.

Les portes sont présentées
en DIN GAUCHE

I Panneau : VerriAlu
Modèle : VENISE
Teinte RAL : 9005
Enjoliveur : POP
Vitrage réf : **V005PG**
Fixe : **FDAUNI**

J Panneau : VerriPlast
Modèle : VENISE
Décor : CHÊNE DORÉ
Enjoliveur : POP
Vitrail bevels réf : **V007VX**

VITRAUX D'ART

Selon les vitrages utilisés il peut y avoir par endroits une légère transparence, la luminosité est très forte.

Véritables vitraux d'art assemblés à la main par des maîtres verriers selon la technique ancestrale au plomb ou méthode Tiffany, ils combinent à merveille modernité et tradition.

Les portes sont présentées en DIN GAUCHE





K Panneau : Verriplast
Modèle : VENISE
Teinte : BLANC 9016
Sans enjoliveur
Vitrail bevels réf : **V007VX**



L Panneau : VerriAlu - Affleurant
Modèle : VENISE
Teinte RAL : 3004
Enjoliveur : POP
Vitrail Tiffany réf : **V008VG**
Poignée montée sur panneau réf WAP10-1000

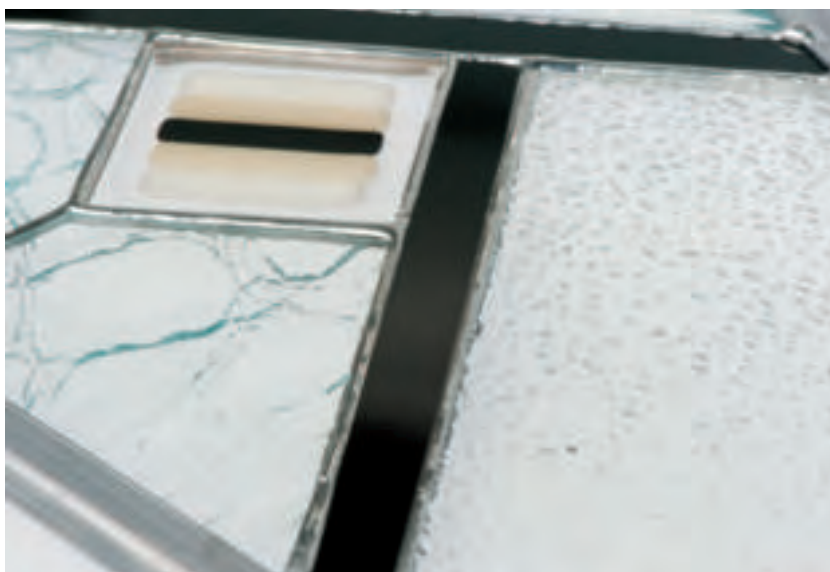

Détail vitrail Tiffany avec fusing réf : **V008VG**



Panneau : VerriPlast
Modèle : TOKYO
Teinte : Blanc 9016
Enjoliveur : JAZZ
Vitrage sablé réf : **T003SG**
**Les motifs sont
transparents.
La luminosité très forte.**

VUE INTÉRIEURE



GAMME TOKYO

Panneau : VerriAlu
Modèle : TOKYO
Teinte RAL : 7016
Enjoliveur : POP
Vitrage sablé réf : **T003S6**
**Les motifs sont
transparents.**
La luminosité très forte.





Enjoliveur JAZZ

Din gauche



GAMME TOKYO

→ ENJOLIVEURS

Une gamme de **3 enjoliveurs** conçus par nos designers pour sublimer votre porte.

Possibilité de combiner les modèles d'enjoliveurs différents à l'extérieur et à l'intérieur.



Enjoliveur **JAZZ** Din droite



Sans enjoliveur Din gauche



Sans enjoliveur Din droite



Enjoliveur **DISCO** Din gauche



Enjoliveur **DISCO** Din droite



Enjoliveur **POP** Din gauche



Enjoliveur **POP** Din droite



Tous les enjoliveurs Verrissima conjuguent les avantages de l'aluminium anodisé avec les propriétés caractéristiques de l'inox brossé. Résistants en surface, ils ne transmettent aucune empreinte digitale. Optique hightech, surface uniforme.

Panneau : VerriAlu
Modèle : TOKYO
Teinte RAL : 7016
Vitrage print réf :
T006PG ou T006PD
Pas de transparence.
La luminosité est moyenne à forte.

VITRAGES SABLÉS



A Panneau : VerriAlu
Modèle : TOKYO
Teinte RAL : 7016
Enjoliveur : DISCO
Vitrage dépoli acide réf : **T000AG**



B Panneau : VerriAlu
Modèle : TOKYO
Teinte RAL : 9016
Enjoliveur : POP
Vitrage réf : **T001SG**



C Panneau : VerriAlu
Modèle : TOKYO
Teinte RAL : 7016
Enjoliveur : JAZZ
Vitrage réf : **T002SG**



D Panneau : VerriAlu
Modèle : TOKYO
Teinte RAL : 5003
Sans enjoliveur
Vitrage réf : **T003SG**
Fixe : **FPSUNI**



VITRAGES SABLÉS

Les motifs sont transparents,
la luminosité très forte.

Cet assemblage permet de
jouer avec l'aspect mat
du sablage et les zones
transparentes.

Votre porte conserve un rôle
de trait d'union entre
l'intérieur et l'extérieur
de votre habitation.

Les portes sont présentées
en DIN GAUCHE

E Panneau : VerriAlu
Modèle : TOKYO
Teinte RAL : 3004
Enjoliveur : POP
Vitrage sablé réf : T001SG

VITRAGES PRINT

**Pas de transparence.
La luminosité est
moyenne à forte.**

Osez une touche créative hors
du commun par le biais d'un
univers graphique actuel en
accord avec votre style.

Les portes sont présentées
en DIN GAUCHE



E Panneau : VerriAlu
Modèle : TOKYO
Teinte RAL : 5003
Enjoliveur : JAZZ
Vitrage print réf : **T005PG**
Fixes : **FPS323**





F Panneau : VerriAlu
Modèle : TOKYO
Teinte RAL : 7016
Enjoliveur : POP
Vitrage réf : **T004PG**

G Panneau : VerriAlu
Modèle : PARIS
Teinte RAL : 7016
Sans enjoliveur
Vitrage réf : **T005PG**



H Panneau : VerriPlast
Modèle : TOKYO
Décor : CHÊNE DORÉ
Enjoliveur : JAZZ
Vitrage réf : **T006PG**
Fixe : **FDAUNI**





I Panneau : VerriAlu
Modèle : TOKYO
Teinte : DB703
Enjoliveur : POP
Vitrail bevels réf : **T007VG**



J Panneau : VerriAlu - Affleurant
Modèle : TOKYO
Teinte RAL : 9016
Enjoliveur : JAZZ
Vitrail Tiffany réf : **T008VG**
Poignée montée sur panneau réf WAP10-1000

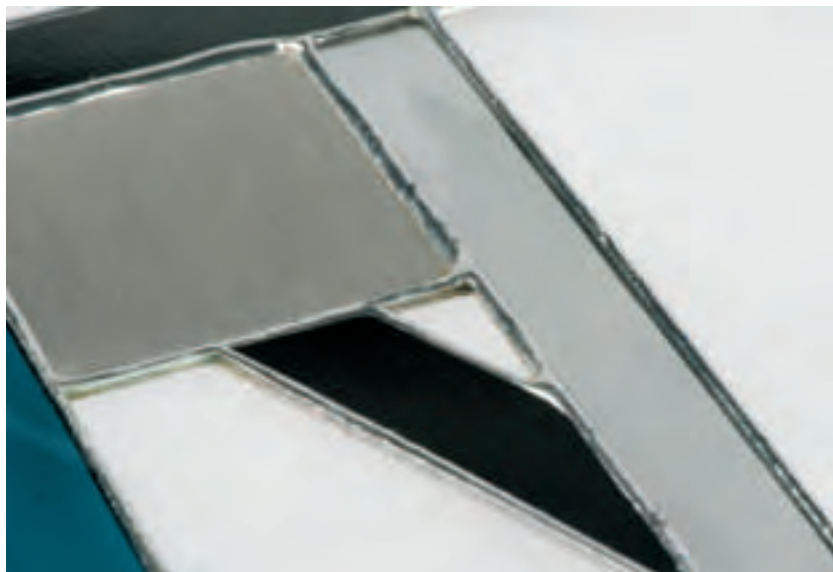

Détail vitrail Tiffany réf : **T008VG**

VITRAUX D'ART

Selon les vitrages utilisés
il peut y avoir par endroits
une légère transparence,
la luminosité est très forte.

Véritables vitraux d'art
assemblés à la main par
des maîtres verriers selon
la technique ancestrale au
plomb ou méthode Tiffany,
ils combinent à merveille
modernité et tradition.

Les portes sont présentées
en DIN GAUCHE

K Panneau : VerriAlu - Affleurant
Modèle : TOKYO
Teinte RAL : 5024
Enjoliveur : JAZZ
Vitrail Tiffany réf : **T008VG**
Poignée montée sur
panneau réf VAP10-1500



Panneau : VerriAlu
Modèle : VENISE
Teinte RAL : DB703
Enjoliveur : POP
Vitrage print réf : **V006PG**
Pas de transparence.
La luminosité est moyenne à forte.



TECHNIQUE N°1

CAHIER

Déclinaison des gammes de panneaux :
les vitrages représentés avec leurs enjoliveurs 82 à 113

Protect
my VerriAlu®
Design

Protect
my VerriPlast®
Design

Vitrage présenté :

N000AX

Dépoli acide

Motif transparent
Luminosité très forte



SANS ENJOLIVEUR



POP



DISCO



JAZZ

Vitrage présenté :

N001SG

Vitrage sablé

Motif transparent
Luminosité très forte



SANS ENJOLIVEUR



POP



DISCO



JAZZ

Vitrage présenté :

N002SG

Vitrage sablé

Motif transparent
Luminosité très forte



SANS ENJOLIVEUR



POP



DISCO



JAZZ

- 8 choix d'enjoliveurs (possibilité d'enjoliveurs intérieur et extérieur différents).
- VerriAlu : 30 couleurs RAL disponibles avec 3 finitions de surface (possibilité de RAL intérieur et extérieur différents) voir pages 16 et 117.
- VerriPlast : décors disponibles voir pages 22 et 116.
- Les vitrages sont centrés horizontalement et verticalement dans les panneaux.
- Certains designs d'enjoliveurs ne sont pas symétriques.
- Les portes sont représentées en ouverture DIN GAUCHE, vue intérieure. Possibilité DIN DROITE à préciser à la commande.
- La gamme de panneaux est disponible pour montage en feuillure (parclose), ou affleurant extérieur (parclosage en feuillure à l'intérieur) voir page 18.



ROCK



POP/ROCK



BLUES



FOLK



OPÉRA



ROCK



POP/ROCK



BLUES



FOLK



OPÉRA



ROCK



POP/ROCK



BLUES



FOLK



OPÉRA

GAMME
NEW YORK

DÉCLINAISON DE GAMME

Protect
my VerriAlu[®]
Design

Protect
my VerriPlast[®]
Design

Vitrage présenté :

N003SG

Vitrage sablé

Motif transparent
Luminosité très forte



SANS ENJOLIVEUR



POP



DISCO



JAZZ

Vitrage présenté :

N004SG

Vitrage sablé

Motif transparent
Luminosité très forte



SANS ENJOLIVEUR



POP



DISCO



JAZZ

Vitrage présenté :

N005SG

Vitrage sablé

Motif transparent
Luminosité très forte



SANS ENJOLIVEUR



POP



DISCO



JAZZ

- 8 choix d'enjoliveurs (possibilité d'enjoliveurs intérieur et extérieur différents).
- VerriAlu : 30 couleurs RAL disponibles avec 3 finitions de surface (possibilité de RAL intérieur et extérieur différents) voir pages 16 et 117.
- VerriPlast : décors disponibles voir pages 22 et 116.
- Les vitrages sont centrés horizontalement et verticalement dans les panneaux.
- Certains designs d'enjoliveurs ne sont pas symétriques.
- Les portes sont représentées en ouverture DIN GAUCHE, vue intérieure. Possibilité DIN DROITE à préciser à la commande.
- La gamme de panneaux est disponible pour montage en feuillure (parclose), ou affleurant extérieur (parclosage en feuillure à l'intérieur) voir page 18.



ROCK



POP/ROCK



BLUES



FOLK



OPÉRA



ROCK



POP/ROCK



BLUES



FOLK



OPÉRA



ROCK



POP/ROCK



BLUES



FOLK



OPÉRA

Protect
my VerriAlu®
Design

Protect
my VerriPlast®
Design

Vitrage présenté :

N006SG

Vitrage sablé

Motif transparent
Luminosité très forte



SANS ENJOLIVEUR



POP



DISCO



JAZZ

Vitrage présenté :

N007SX

Vitrage sablé

Motif transparent
Luminosité très forte



SANS ENJOLIVEUR



POP



DISCO



JAZZ

Vitrage présenté :

N008SX

Vitrage sablé

Motif transparent
Luminosité très forte



SANS ENJOLIVEUR



POP



DISCO



JAZZ

- 8 choix d'enjoliveurs (possibilité d'enjoliveurs intérieur et extérieur différents).
- VerriAlu : 30 couleurs RAL disponibles avec 3 finitions de surface (possibilité de RAL intérieur et extérieur différents) voir pages 16 et 117.
- VerriPlast : décors disponibles voir pages 22 et 116.
- Les vitrages sont centrés horizontalement et verticalement dans les panneaux.
- Certains designs d'enjoliveurs ne sont pas symétriques.
- Les portes sont représentées en ouverture DIN GAUCHE, vue intérieure. Possibilité DIN DROITE à préciser à la commande.
- La gamme de panneaux est disponible pour montage en feuillure (parclose), ou affleurant extérieur (parclosage en feuillure à l'intérieur) voir page 18.



ROCK



POP/ROCK



BLUES



FOLK



OPÉRA



ROCK



POP/ROCK



BLUES



FOLK



OPÉRA



ROCK



POP/ROCK



BLUES



FOLK



OPÉRA

GAMME
NEW YORK

DÉCLINAISON DE GAMME

Protect
my VerriAlu®
Design

Protect
my VerriPlast®
Design

Vitrage présenté :

N009SX

Vitrage sablé

Motif transparent

Luminosité très forte



SANS ENJOLIVEUR



POP



DISCO



JAZZ

Vitrage présenté :

N010SG

Vitrage sablé

Motif transparent

Luminosité très forte



SANS ENJOLIVEUR



POP



DISCO



JAZZ

 **Verrissima®**
L'ART ET LA MATIÈRE



- 8 choix d'anjoliveurs (possibilité d'anjoliveurs intérieur et extérieur différents).
- VerriAlu : 30 couleurs RAL disponibles avec 3 finitions de surface (possibilité de RAL intérieur et extérieur différents) voir pages 16 et 117.
- VerriPlast : décors disponibles voir pages 22 et 116.
- Les vitrages sont centrés horizontalement et verticalement dans les panneaux.
- Certains designs d'anjoliveurs ne sont pas symétriques.
- Les portes sont représentées en ouverture DIN GAUCHE, vue intérieure. Possibilité DIN DROITE à préciser à la commande.
- La gamme de panneaux est disponible pour montage en feuillure (parclose), ou affleurant extérieur (parclosage en feuillure à l'intérieur) voir page 18.



ROCK



POP/ROCK



BLUES



FOLK



OPÉRA



ROCK



POP/ROCK



BLUES



FOLK



OPÉRA



Protect
my VerriAlu[®]
Design

Protect
my VerriPlast[®]
Design

Vitrage présenté :

N011SX

Vitrage sablé
patines poivre et
tempête

Motif transparent
Luminosité très forte



SANS ENJOLIVEUR



POP



DISCO



JAZZ

Vitrage présenté :

N012SX

Vitrage sablé
patine poivre

Motif transparent
Luminosité très forte



SANS ENJOLIVEUR



POP



DISCO



JAZZ

Vitrage présenté :

N022SX

Vitrage sablé
fusing A24 noirs

Motif transparent
Luminosité très forte



SANS ENJOLIVEUR



POP



DISCO



JAZZ

- 8 choix d'enjoliveurs (possibilité d'enjoliveurs intérieur et extérieur différents).
- VerriAlu : 30 couleurs RAL disponibles avec 3 finitions de surface (possibilité de RAL intérieur et extérieur différents) voir pages 16 et 117.
- VerriPlast : décors disponibles voir pages 22 et 116.
- Les vitrages sont centrés horizontalement et verticalement dans les panneaux.
- Certains designs d'enjoliveurs ne sont pas symétriques.
- Les portes sont représentées en ouverture DIN GAUCHE, vue intérieure. Possibilité DIN DROITE à préciser à la commande.
- La gamme de panneaux est disponible pour montage en feuillure (parclose), ou affleurant extérieur (parclosage en feuillure à l'intérieur) voir page 18.



ROCK



POP/ROCK



BLUES



FOLK



OPÉRA



ROCK



POP/ROCK



BLUES



FOLK



OPÉRA



ROCK



POP/ROCK



BLUES



FOLK



OPÉRA

Protect
my VerriAlu®
Design

Protect
my VerriPlast®
Design

Vitrage présenté :

N014PG

Vitrage print

Les motifs ne sont
pas transparents,
la luminosité est
de moyenne à forte.



SANS ENJOLIVEUR



POP



DISCO



JAZZ

Vitrage présenté :

N015PG

Vitrage print

Les motifs ne sont
pas transparents,
la luminosité est
de moyenne à forte.



SANS ENJOLIVEUR



POP



DISCO



JAZZ

Vitrage présenté :

N016PG

Vitrage print

Les motifs ne sont
pas transparents,
la luminosité est
de moyenne à forte.



SANS ENJOLIVEUR



POP



DISCO



JAZZ

- 8 choix d'enjoliveurs (possibilité d'enjoliveurs intérieur et extérieur différents).
- VerriAlu : 30 couleurs RAL disponibles avec 3 finitions de surface (possibilité de RAL intérieur et extérieur différents) voir pages 16 et 117.
- VerriPlast : décors disponibles voir pages 22 et 116.
- Les vitrages sont centrés horizontalement et verticalement dans les panneaux.
- Certains designs d'enjoliveurs ne sont pas symétriques.
- Les portes sont représentées en ouverture DIN GAUCHE, vue intérieure. Possibilité DIN DROITE à préciser à la commande.
- La gamme de panneaux est disponible pour montage en feuillure (parclose), ou affleurant extérieur (parclosage en feuillure à l'intérieur) voir page 18.



ROCK



POP/ROCK



BLUES



FOLK



OPÉRA



ROCK



POP/ROCK



BLUES



FOLK



OPÉRA



ROCK



POP/ROCK



BLUES



FOLK



OPÉRA

Protect
my VerriAlu®
Design

Protect
my VerriPlast®
Design

Vitrage présenté :

N017PG

Vitrage print

Les motifs ne sont
pas transparents,
la luminosité est
de moyenne à forte.



SANS ENJOLIVEUR



POP



DISCO



JAZZ

Vitrage présenté :

N018PG

Vitrage print

Les motifs ne sont
pas transparents,
la luminosité est
de moyenne à forte.



SANS ENJOLIVEUR



POP



DISCO



JAZZ

Vitrage présenté :

N019PG

Vitrage print

Les motifs ne sont
pas transparents,
la luminosité est
de moyenne à forte.



SANS ENJOLIVEUR



POP



DISCO



JAZZ

- 8 choix d'enjoliveurs (possibilité d'enjoliveurs intérieur et extérieur différents).
- VerriAlu : 30 couleurs RAL disponibles avec 3 finitions de surface (possibilité de RAL intérieur et extérieur différents) voir pages 16 et 117.
- VerriPlast : décors disponibles voir pages 22 et 116.
- Les vitrages sont centrés horizontalement et verticalement dans les panneaux.
- Certains designs d'enjoliveurs ne sont pas symétriques.
- Les portes sont représentées en ouverture DIN GAUCHE, vue intérieure. Possibilité DIN DROITE à préciser à la commande.
- La gamme de panneaux est disponible pour montage en feuillure (parclose), ou affleurant extérieur (parclosage en feuillure à l'intérieur) voir page 18.



ROCK



POP/ROCK



BLUES



FOLK



OPÉRA



ROCK



POP/ROCK



BLUES



FOLK



OPÉRA



ROCK



POP/ROCK



BLUES



FOLK



OPÉRA

GAMME
NEW YORK

DÉCLINAISON DE GAMME

Protect
my VerriAlu[®]
Design

Protect
my VerriPlast[®]
Design

Vitrage présenté :

N020VX

Vitrail bevels

Légère transparence
par endroits
Luminosité très forte



SANS ENJOLIVEUR



POP



DISCO



JAZZ

Vitrage présenté :

N021VG

Vitrail Tiffany

Pas de transparence
Luminosité très forte



SANS ENJOLIVEUR



POP



DISCO



JAZZ

 **Verrissimo**[®]
L'ART ET LA MATIÈRE

- 8 choix d'enjoliveurs (possibilité d'enjoliveurs intérieur et extérieur différents).
- VerriAlu : 30 couleurs RAL disponibles avec 3 finitions de surface (possibilité de RAL intérieur et extérieur différents) voir pages 16 et 117.
- VerriPlast : décors disponibles voir pages 22 et 116.
- Les vitrages sont centrés horizontalement et verticalement dans les panneaux.
- Certains designs d'enjoliveurs ne sont pas symétriques.
- Les portes sont représentées en ouverture DIN GAUCHE, vue intérieure. Possibilité DIN DROITE à préciser à la commande.
- La gamme de panneaux est disponible pour montage en feuillure (parclose), ou affleurant extérieur (parclosage en feuillure à l'intérieur) voir page 18.



ROCK



POP/ROCK



BLUES



FOLK



OPÉRA



ROCK



POP/ROCK



BLUES



FOLK



OPÉRA



Protect
my VerriAlu®
Design

Protect
my VerriPlast®
Design

Vitrage présenté :

P000AX

Dépoli acide

Pas de transparence
Luminosité très forte



SANS ENJOLIVEUR



POP



DISCO



JAZZ

Vitrage présenté :

P001SG

Vitrage sablé

Motif transparent
Luminosité très forte



SANS ENJOLIVEUR



POP



DISCO



JAZZ



- 3 choix d'enjoliveurs (possibilité d'enjoliveurs intérieur et extérieur différents).
- VerriAlu : 30 couleurs RAL disponibles avec 3 finitions de surface (possibilité de RAL intérieur et extérieur différents) voir pages 16 et 117.
- VerriPlast : décors disponibles voir pages 22 et 116.
- Les vitrages sont centrés horizontalement et verticalement dans les panneaux.
- Certains designs d'enjoliveurs ne sont pas symétriques.
- Les portes sont représentées en ouverture DIN GAUCHE, vue intérieure. Possibilité DIN DROITE à préciser à la commande.
- La gamme de panneaux est disponible pour montage en feuillure (parclose), ou affleurant extérieur (parclosage en feuillure à l'intérieur) voir page 18.

Vitrage présenté :

P002SG

Vitrage sablé

Motif transparent
Luminosité très forte



SANS ENJOLIVEUR



POP



DISCO



JAZZ

Vitrage présenté :

P003SX

Vitrage sablé

Motif transparent
Luminosité très forte



SANS ENJOLIVEUR



POP



DISCO



JAZZ



Protect
my VerriAlu®
Design

Protect
my VerriPlast®
Design

Vitrage présenté :

P004PG

Vitrage print

Les motifs ne sont pas transparents, la luminosité est de moyenne à forte.



SANS ENJOLIVEUR



POP



DISCO



JAZZ

Vitrage présenté :

P005PG

Vitrage print

Les motifs ne sont pas transparents, la luminosité est de moyenne à forte.



SANS ENJOLIVEUR



POP



DISCO



JAZZ

Vitrage présenté :

P006PX

Vitrage print

Les motifs ne sont pas transparents, la luminosité est de moyenne à forte.



SANS ENJOLIVEUR



POP



DISCO



JAZZ

- 3 choix d'enjoliveurs (possibilité d'enjoliveurs intérieur et extérieur différents).
- VerriAlu : 30 couleurs RAL disponibles avec 3 finitions de surface (possibilité de RAL intérieur et extérieur différents) voir pages 16 et 117.
- VerriPlast : décors disponibles voir pages 22 et 116.
- Les vitrages sont centrés horizontalement et verticalement dans les panneaux.
- Certains designs d'enjoliveurs ne sont pas symétriques.
- Les portes sont représentées en ouverture DIN GAUCHE, vue intérieure. Possibilité DIN DROITE à préciser à la commande.
- La gamme de panneaux est disponible pour montage en feuillure (parclose), ou affleurant extérieur (parclosage en feuillure à l'intérieur) voir page 18.

Vitrage présenté :

P007VX

Vitrail bevels

Légère transparence
par endroits
Luminosité très forte



SANS ENJOLIVEUR



POP



DISCO



JAZZ

Vitrage présenté :

P008VG

Vitrail Tiffany

Légère transparence
par endroits
Luminosité très forte



SANS ENJOLIVEUR



POP



DISCO



JAZZ

Verrissimo
L'ART ET LA MATIÈRE

DÉCLINAISON DE GAMME

Protect
my **VerriAlu**[®]
Design

Protect
my **VerriPlast**[®]
Design

Vitrage présenté :

R000AX

Dépoli acide

Pas de transparence
Luminosité très forte



SANS ENJOLIVEUR



POP



DISCO

Vitrage présenté :

R001SG

Vitrage sablé

Motif transparent
Luminosité très forte



SANS ENJOLIVEUR



POP



DISCO

Verrissima[®]
L'ART ET LA MATIÈRE



- 2 choix d'enjoliveurs (possibilité d'enjoliveurs intérieur et extérieur différents).
- VerriAlu : 30 couleurs RAL disponibles avec 3 finitions de surface (possibilité de RAL intérieur et extérieur différents) voir pages 16 et 117.
- VerriPlast : décors disponibles voir pages 22 et 116.
- Les vitrages sont centrés horizontalement et verticalement dans les panneaux.
- Certains designs d'enjoliveurs ne sont pas symétriques.
- Les portes sont représentées en ouverture DIN GAUCHE, vue intérieure. Possibilité DIN DROITE à préciser à la commande.
- La gamme de panneaux est disponible pour montage en feuillure (parclose), ou affleurant extérieur (parclosage en feuillure à l'intérieur) voir page 18.

Vitrage présenté :

R002SG

Vitrage sablé

Motif transparent
Luminosité très forte



SANS ENJOLIVEUR



POP



DISCO

Vitrage présenté :

R003SX

Vitrage sablé

Motif transparent
Luminosité très forte



SANS ENJOLIVEUR



POP



DISCO

Verrissima
L'ART ET LA MATIÈRE



DÉCLINAISON DE GAMME

Protect
my VerriAlu®
Design

Protect
my VerriPlast®
Design

Vitrage présenté :

R004PG

Vitrage print

Les motifs ne sont pas transparents, la luminosité est de moyenne à forte.



SANS ENJOLIVEUR



POP



DISCO

Vitrage présenté :

R005PG

Vitrage print

Les motifs ne sont pas transparents, la luminosité est de moyenne à forte.



SANS ENJOLIVEUR



POP



DISCO

Vitrage présenté :

R006PG

Vitrage print

Les motifs ne sont pas transparents, la luminosité est de moyenne à forte.



SANS ENJOLIVEUR



POP



DISCO

- 2 choix d'enjoliveurs (possibilité d'enjoliveurs intérieur et extérieur différents).
- VerriAlu : 30 couleurs RAL disponibles avec 3 finitions de surface (possibilité de RAL intérieur et extérieur différents) voir pages 16 et 117.
- VerriPlast : décors disponibles voir pages 22 et 116.
- Les vitrages sont centrés horizontalement et verticalement dans les panneaux.
- Certains designs d'enjoliveurs ne sont pas symétriques.
- Les portes sont représentées en ouverture DIN GAUCHE, vue intérieure. Possibilité DIN DROITE à préciser à la commande.
- La gamme de panneaux est disponible pour montage en feuillure (parclose), ou affleurant extérieur (parclosage en feuillure à l'intérieur) voir page 18.

Vitrage présenté :

R007VX

Vitrail bevels

Légère transparence
par endroits
Luminosité très forte



SANS ENJOLIVEUR



POP



DISCO

Vitrage présenté :

R008VX

Vitrail Tiffany

Légère transparence
par endroits
Luminosité très forte



SANS ENJOLIVEUR



POP



DISCO



Panneau : VerriAlu
Modèle : RIO
Teinte RAL : 7016
Enjoliveur : DISCO
Vitrage Print réf : **R005PD**
Fixes : **FPPM031D**
Les motifs ne sont pas transparents, la luminosité est de moyenne à forte.
Porte DIN DROITE



Protect
my **VerriAlu**[®]
Design

Protect
my **VerriPlast**[®]
Design

Vitrage présenté :

V000AX

Dépoli acide

Pas de transparence
Luminosité très forte



SANS ENJOLIVEUR



POP



DISCO

Vitrage présenté :

V001SG

Vitrage sablé

Motif transparent
Luminosité très forte



SANS ENJOLIVEUR



POP



DISCO

 **Verrissima**[®]
L'ART ET LA MATIÈRE



- 2 choix d'enjoliveurs (possibilité d'enjoliveurs intérieur et extérieur différents).
- VerriAlu : 30 couleurs RAL disponibles avec 3 finitions de surface (possibilité de RAL intérieur et extérieur différents) voir pages 16 et 117.
- VerriPlast : décors disponibles voir pages 22 et 116.
- Les vitrages sont centrés horizontalement et verticalement dans les panneaux.
- Certains designs d'enjoliveurs ne sont pas symétriques.
- Les portes sont représentées en ouverture DIN GAUCHE, vue intérieure. Possibilité DIN DROITE à préciser à la commande.
- La gamme de panneaux est disponible pour montage en feuillure (parclose), ou affleurant extérieur (parclosage en feuillure à l'intérieur) voir page 18.

Vitrage présenté :

V002SG

Vitrage sablé

Motif transparent
Luminosité très forte



SANS ENJOLIVEUR



POP



DISCO

Vitrage présenté :

V003SX

Vitrage sablé

Motif transparent
Luminosité très forte



SANS ENJOLIVEUR



POP



DISCO



Protect
my **VerriAlu**[®]
Design

Protect
my **VerriPlast**[®]
Design

Vitrage présenté :

V004PG

Vitrage print

Les motifs ne sont pas transparents, la luminosité est de moyenne à forte.



SANS ENJOLIVEUR



POP



DISCO

Vitrage présenté :

V005PG

Vitrage print

Les motifs ne sont pas transparents, la luminosité est de moyenne à forte.



SANS ENJOLIVEUR



POP



DISCO

Vitrage présenté :

V006PG

Vitrage print

Les motifs ne sont pas transparents, la luminosité est de moyenne à forte.



SANS ENJOLIVEUR



POP



DISCO

- 2 choix d'enjoliveurs (possibilité d'enjoliveurs intérieur et extérieur différents).
- VerriAlu : 30 couleurs RAL disponibles avec 3 finitions de surface (possibilité de RAL intérieur et extérieur différents) voir pages 16 et 117.
- VerriPlast : décors disponibles voir pages 22 et 116.
- Les vitrages sont centrés horizontalement et verticalement dans les panneaux.
- Certains designs d'enjoliveurs ne sont pas symétriques.
- Les portes sont représentées en ouverture DIN GAUCHE, vue intérieure. Possibilité DIN DROITE à préciser à la commande.
- La gamme de panneaux est disponible pour montage en feuillure (parclose), ou affleurant extérieur (parclosage en feuillure à l'intérieur) voir page 18.

Vitrage présenté :

V007VX

Vitrail bevels

Légère transparence
par endroits
Luminosité très forte



SANS ENJOLIVEUR



POP



DISCO

Vitrage présenté :

V008VG

Vitrail Tiffany

Légère transparence
par endroits
Luminosité très forte



SANS ENJOLIVEUR



POP



DISCO



Protect
my **VerriAlu**[®]
Design

Protect
my **VerriPlast**[®]
Design

Vitrage présenté :

T000AG

Dépoli acide

Pas de transparence
Luminosité très forte



SANS ENJOLIVEUR



POP



DISCO



JAZZ

Vitrage présenté :

T001SG

Vitrage sablé

Motif transparent
Luminosité très forte



SANS ENJOLIVEUR



POP



DISCO



JAZZ



- 3 choix d'enjoliveurs (possibilité d'enjoliveurs intérieur et extérieur différents).
- VerriAlu : 30 couleurs RAL disponibles avec 3 finitions de surface (possibilité de RAL intérieur et extérieur différents) voir pages 16 et 117.
- VerriPlast : décors disponibles voir pages 22 et 116.
- Les vitrages sont centrés horizontalement et verticalement dans les panneaux.
- Certains designs d'enjoliveurs ne sont pas symétriques.
- Les portes sont représentées en ouverture DIN GAUCHE, vue intérieure. Possibilité DIN DROITE à préciser à la commande.
- La gamme de panneaux est disponible pour montage en feuillure (parclose), ou affleurant extérieur (parclosage en feuillure à l'intérieur) voir page 18.

Vitrage présenté :

T002SG

Vitrage sablé

Motif transparent
Luminosité très forte



SANS ENJOLIVEUR



POP



DISCO



JAZZ

Vitrage présenté :

T003SG

Vitrage sablé

Motif transparent
Luminosité très forte



SANS ENJOLIVEUR



POP



DISCO



JAZZ



Protect
my VerriAlu®
Design

Protect
my VerriPlast®
Design

Vitrage présenté :

T004PG

Vitrage print

Les motifs ne sont pas transparents, la luminosité est de moyenne à forte.



SANS ENJOLIVEUR



POP



DISCO



JAZZ

Vitrage présenté :

T005PG

Vitrage print

Les motifs ne sont pas transparents, la luminosité est de moyenne à forte.



SANS ENJOLIVEUR



POP



DISCO



JAZZ

Vitrage présenté :

T006PG

Vitrage print

Les motifs ne sont pas transparents, la luminosité est de moyenne à forte.



SANS ENJOLIVEUR



POP



DISCO



JAZZ

- 3 choix d'enjoliveurs (possibilité d'enjoliveurs intérieur et extérieur différents).
- VerriAlu : 30 couleurs RAL disponibles avec 3 finitions de surface (possibilité de RAL intérieur et extérieur différents) voir pages 16 et 117.
- VerriPlast : décors disponibles voir pages 22 et 116.
- Les vitrages sont centrés horizontalement et verticalement dans les panneaux.
- Certains designs d'enjoliveurs ne sont pas symétriques.
- Les portes sont représentées en ouverture DIN GAUCHE, vue intérieure. Possibilité DIN DROITE à préciser à la commande.
- La gamme de panneaux est disponible pour montage en feuillure (parclose), ou affleurant extérieur (parclosage en feuillure à l'intérieur) voir page 18.

Vitrage présenté :

T007VG

Vitrail bevels

Légère transparence
par endroits
Luminosité très forte



SANS ENJOLIVEUR



POP



DISCO



JAZZ

Vitrage présenté :

T008VG

Vitrail Tiffany

Légère transparence
par endroits
Luminosité très forte



SANS ENJOLIVEUR



POP



DISCO



JAZZ





Panneau : VerriAlu
Modèle : NEW YORK
Teinte RAL : 1019
Enjoliveur : BLUES
Vitrage print réf : **NO19PG**
Pas de transparence.
La luminosité est moyenne à forte.
Poignée montée sur panneau réf WAP10-1000



TECHNIQUE N°2

CAHIER

Références des films plaxés sur HPL 116

Références des poudres de laquage RAL 117

Teinte RAL : 6005 Aspect sablé

Les techniques de l'imprimerie ne permettent pas de restituer fidèlement la couleur réelle. Une tolérance est admise par le standard RAL. Pour la teinte réelle consultez notre nuancier chez votre professionnel.

Une tolérance étant admise par le standard RAL, la parfaite similitude entre des produits d'origine différente et de même teinte RAL ne peut être garantie. Une même teinte RAL appliquée sur des éléments différents (profilés, tôles...), ou à des épaisseurs différentes, ou lors de lots de fabrication différents peut occasionner après assemblage des différences de teintes entre les éléments provenant de sources différentes. Ces différences ne constituent pas un défaut.

RÉFÉRENCES DES DÉCORS DISPONIBLES POUR HPL

Protect
VerriPlast[®]
Design

DÉCORS	Hornschuch	Renolit / Cova	RAL approchant	Standard	Option
Gris anthracite lisse	436-7003	7016.05-083	7016	•	
Noyer	436-2035	2178.007-167	8014	•	
Chêne doré	436-2036	2178.001-167	8007	•	
Gris anthracite veiné	436-5003	7016.05-167	7016		•
Aluminium brossé	436-1001	-	9022		•
DB703	436-1014	1.0065 002	-		•
Gris basalte	436-7048	-	7012		•
Gris sablé	436-7049	-	7001		•
Wallnuss amaretto	436-3058	-	8023		•
Wallnuss terra	436-3059	-	-		•
Wallnuss colonial	436-3062	-	-		•
Blanc crème	436-5015	-	-		•
Blanc pur	456-5053	02.12.91.000014	9010		•
Bouleau	436-3031	-	-		•
Brun noir	436-5010	-	8022		•
Vert foncé	436-5021	-	-		•
Cerisier amaretto	436-3043	-	8023		•
Winchester	436-3077	49240-148	1011		•
Acajou 2	436-2002	2097.013-167	8016		•
Acajou (sapelli)	-	2065.021-167	8016		•
Gris argenté lisse	-	7155.05-183	7001		•
Gris argenté veiné	-	7155.05-167	7001		•
Brun chocolat	-	8875.05-167	8017		•
Chêne moyen	-	2052.089-167	-		•
Chêne irlandais	-	3211.005-148	-		•
Chêne cendré	436-2007	-	-		•
Chêne de montagne	-	3069041-167	-		•



RAL

RÉFÉRENCES DES POUDRES DE LAQUAGE RAL

Protect
VerriAlu[®]
Design

MARQUE DE POUDRE	IGP		DUPONT
	MAT	SATINÉ	ASPECT SABLÉ
RÉFÉRENCE RAL	RÉFÉRENCE DE POUDRE		
1013	5803A 1013 0	5807A 1013 0	AE03051 1013 20
1015	5803A 1015 0	5807A 1015 0	AE03051 1015 20
1019	5803A 1019 0	5807A 1019 0	AE03051 1019 20
3004	5803A 3004 0	5807A 3004 0	AE03053 3004 20
3005	5803A 3005 0	5807A 3005 0	AE03053 3005 20
5003	5803A 5003 0	5807A 5003 0	AE03055 5003 20
5005	5803A 5005 0	5807A 5005 0	AE03055 5005 20
5008	5803A 5008 0	5807A 5008 0	AE03055 5008 20
5014	5803A 5014 0	5807A 5014 0	AE03055 5014 20
5024	5803A 5024 0	5807A 5024 0	AE03055 5024 20
6005	5803A 6005 0	5807A 6005 0	AE03056 6005 20
6009	5803A 6009 0	5807A 6009 0	AE03056 6009 20
6017	5803A 6017 0	5807A 6017 0	AE03056 6017 20
6019	5803A 6019 0	5807A 6019 0	AE03056 6019 20
7012	5803A 7012 0	5807A 7012 0	AE03057 7012 20
7016	5803A 7016 0	5807A 7016 0	AE03057 7016 20
7021	5803A 7021 0	5807A 7021 0	AE03057 7021 20
7024	5803A 7024 0	5807A 7024 0	AE03057 7024 20
7034	5803A 7034 0	5807A 7034 0	AE03057 7034 20
7035	5803A 7035 0	5807A 7035 0	AE03057 7035 20
7039	5803A 7039 0	5807A 7039 0	AE03057 7039 20
8011	5803A 8011 0	5807A 8011 0	AE03058 8011 20
8014	5803A 8014 0	5807A 8014 0	AE03058 8014 20
8019	5803A 8019 0	5807A 8019 0	AE03058 8019 20
9005	5803A 9005 0	5807A 9005 0	AE03054 9005 20
9006	5803E 9006 0	5807E 9006 0	AE03257 9006 20
9007	5803E 9007 0	5807E 9007 0	AE03257 9007 20
9010	5803A 9010 0	5807A 9010 0	AE03059 9010 20
9016	5803A 9176 8	5807A 9016 0	AE03059 9016 20
DB703	5803E 7138 6A10	5807E71386S10	591TE71386A10





Panneau : VerriPlast
Modèle : RIO
Décor : Anthracite 7016
Enjoliveur : POP
Vitrage sablé réf : **R003SX**
Motif transparent
Luminosité très forte



TECHNIQUE N°3

CAHIER

Composition et sens d'orientation des vitrages 120

Déclinaison de gammes vitrages fixes 123

Préconisation de vitrages fixes 125

COMPOSITION ET SENS D'ORIENTATION DES VITRAGES SELON TECHNIQUE DE DÉCORS

Le verre feuilleté SP510, bas émissif, 10,3 mm est placé CÔTÉ EXTÉRIEUR de l'habitation.
En plus de la protection, les films PVB filtrent 90% des UV. Le vitrage intérieur est trempé.

Double vitrages sablés pour panneau de 36 mm

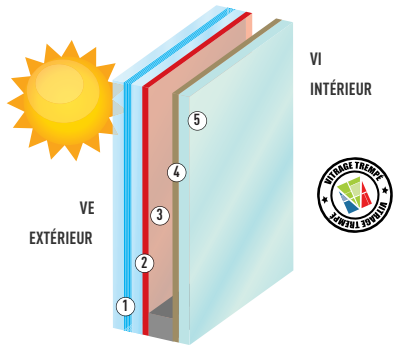

- VE
- ① Vitrage SP510 (2 glaces de 4 mm, 6 films PVB)
 - ② Couche thermique bas-émissive
 - ③ Espace avec gaz argon (intercalaire)
- VI
- ④ Décor **SABLÉ**
Motif transparent - Luminosité très forte
 - ⑤ Vitrage **TREMPÉ** 4 mm

Double vitrages Print pour panneau de 36 mm

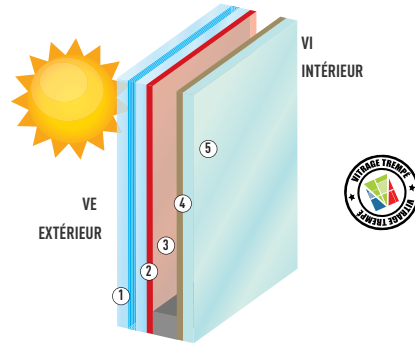

- VE
- ① Vitrage SP510 (2 glaces de 4 mm, 6 films PVB)
 - ② Couche thermique bas-émissive
 - ③ Espace avec gaz argon (intercalaire)
- VI
- ④ Décor **PRINT**
pas de transparence, luminosité moyenne selon tonalité du décor
 - ⑤ Vitrage **TREMPÉ** 4 mm

Vitraux pour panneau de 36 et 48 mm

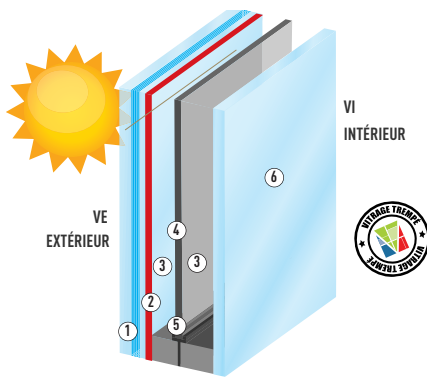

- VE
- ① Vitrage SP510 (2 glaces de 4 mm, 6 films PVB)
 - ② Couche thermique bas-émissive
 - ③ Espaces d'air (intercalaires)
 - ④ Vitrail Bevels ou Tiffany
 - ⑤ Profil plomb en Y
- VI
- ⑥ Vitrage **TREMPÉ** 4 mm



Triple vitrage pour panneau de 48 mm :

En cas de panneau avec triple vitrage, le vitrage décoratif sablé ou print est au milieu sur vitrage trempé.

Le vitrage extérieur est un SP510 bas-émissif.
Le vitrage intérieur est de 4 mm bas émissif.

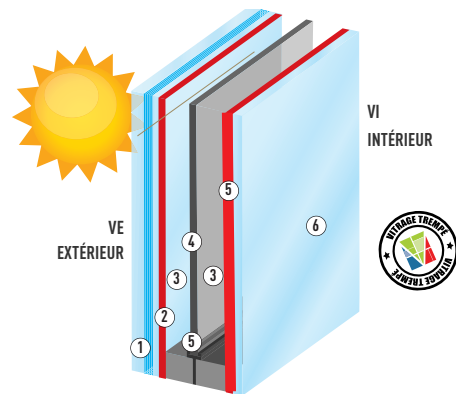

- VE
- ① Vitrage SP510 (2 glaces de 4 mm, 6 films PVB)
 - ② Couche thermique bas-émissive
 - ③ Espaces d'air (intercalaires)
 - ④ Vitrage trempé 4mm - Décors sablé ou print
- VI
- ⑤ Couche thermique bas-émissive
 - ⑥ Vitrage 4mm bas-émissif

Panneau : VerriAlu - Affleurant
Modèle : NEW YORK
Teinte RAL : 7034
Enjoliveur : POP/ROCK
Vitrage sablé réf : **N003S6**
Motif transparent
Luminosité très forte
Poignée montée sur
panneau réf WAP10-600

GAMME
FIXES

DÉCLINAISON DE GAMME



Panneau : VerriAlu
Modèle : NEW YORK
Teinte RAL : 5005
Enjoliveur : JAZZ
Vitrage sablé réf : **N005SG**
Fixes : **FPS136G ET FPS136D**
Motif transparent
Luminosité très forte

Vitrages fixes **din gauche** et **din droite**

Le vitrage fixe dépoli acide se combine avec les vitrages print et vitraux des panneaux. Les techniques de décors sont toutefois différentes et ne permettent pas un rendu équivalent.

FIXE DÉPOLI ACIDE UNI



FDAUNI

FIXE SABLÉ UNI



FPSUNI

FIXES SABLÉS (motifs transparents)



FPS124

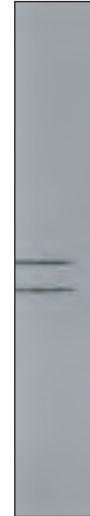

FPS323

FIXES PRINT (pas de transparence)

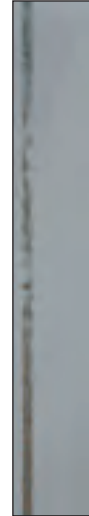

FPPM031



FPPM032

FIXE PLEIN ALU FIXE PLEIN HPL



FALU FHPL

Les finitions et les teintes sont identiques aux panneaux

Vitrages fixes **din gauche**

FIXES SABLÉS (motifs transparents)



FPS008G



FPS137G



FPS136G

FIXES PRINT (pas de transparence)



FPIB022G

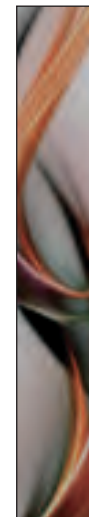

FPIB045G



FPIB041G

(légère transparence)



FPPV005G

Vitrages fixes **din droite**

FIXES SABLÉS (motifs transparents)



FPS008D



FPS137D



FPS136D

FIXES PRINT (pas de transparence)

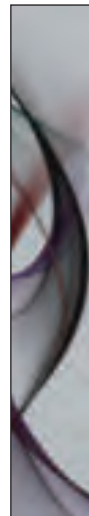

FPIB022D

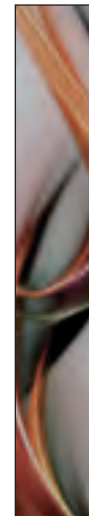

FPIB045D



FPIB041D

(légère transparence)

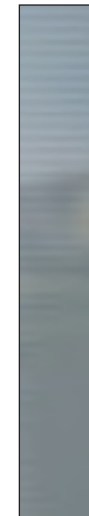

FPPV005D

Panneau : VerriAlu
Modèle : PARIS
Teinte RAL : 9005
Enjoliveur : JAZZ
Vitrage print réf : P006PX
Fixe : FPPM031
Pas de transparence.
La luminosité est
moyenne à forte



PRÉCONISATION DES VITRAGES FIXES ASSORTIS AUX PANNEAUX

Verrissima préconise ces combinaisons artistiques entre modèle de vitrage du panneau et tiercé. Toutefois toute liberté de combinaisons est possible.

DEPOLI ACIDE	SABLE NEUTRE		SABLE PATINE		SABLE FUSING	PRINT		VITRAIL	
SYMETRIQUES	DIN GAUCHE	DIN DROITE	DIN GAUCHE	DIN DROITE	SYMETRIQUES	DIN GAUCHE	DIN DROITE	DIN GAUCHE	DIN DROITE
NEW YORK									
N000AX FDAUNI	N001SG FPS008G	N001SD FPS008D	N011SX FPS124		N022SX FPS124	N014PG FPB022G	N014PD FPB022D	N020VX SUR DEMANDE	
	N002SG FPS124	N002SD FPS124	N012SX FPS124			N015PG FPB041G	N015PD FPB041D	N021VG SUR DEMANDE	N021VD SUR DEMANDE
	N003SG FPSUNI	N003SD FPSUNI				N016PG FPB045G	N016PD FPB045D		
	N004SG FPSUNI	N004SD FPSUNI				N017PG FPPV005G	N017PD FPPV005D		
	N005SG FPS136G	N005SD FPS136D				N018PG FPPM032G	N018PD FPPM032D		
	N006SG FPSUNI	N006SD FPSUNI				N019PG FPPM032G	N019PD FPPM032D		
	N007SX FPS124								
	N008SX FPS124								
	N009SX FPS124								
	N010SX FPS008G	N010SX FPS008D							
PARIS									
P000AX FPDACI	P001SG FPS137G	P001SD FPS137D				P004PG FPPM032	P004PD FPPM032	P007VX SUR DEMANDE	
	P002SG FPS323	P002SD FPS323				P005PG FDAUNI	P005PD FDAUNI	P008VG SUR DEMANDE	P008VD SUR DEMANDE
	P003SX FPS323					P006PX FPPM031			
RIO									
R000AX FDAUNI	R001SG FPS137G	R001SD FPS137D				R004PG FPPM032	R004PD FPPM032	R007VX SUR DEMANDE	
	R002SG FPS323	R002SD FPS323				R005PG FDAUNI	R005PD FDAUNI	R008VX SUR DEMANDE	
	R003SX FPS323					R006PG FPPM032	R006PD FPPM032		
VENISE									
V000AX FDAUNI	V001SG FPSUNI	V001SD FPSUNI				V004PG FDAUNI	V004PD FDAUNI	V007VX SUR DEMANDE	
	V002SG FPS037G	V002SD FPS037D				V005PG FPPM031	V005PD FPPM031	V008VG SUR DEMANDE	V008VD SUR DEMANDE
	V003SX FPS323					V006PG FDAUNI	V006PD FDAUNI		
TOKYO									
T000AG T000AD FDAUNI	T001SG FPS323	T001SD FPS323				T004PG FDAUNI	T004PD FDAUNI	T007VG SUR DEMANDE	T007VD SUR DEMANDE
	T002SG FPS124	T002SD FPS124				T005PG FDAUNI	T005PD FDAUNI	T008VG SUR DEMANDE	T008VD SUR DEMANDE
	T003SG FPS124	T003SD FPS124				T006PG FPPM032	T006PD FPPM032		

Symétrique pas de Din gauche et Din droite



TECHNIQUE N°4

CAHIER

Cotes mini des panneaux	127
Cotes de montage standards des poignées sur panneaux	128
Cotes standards des poignées sur panneaux (feuillure)	129
Cotes mini sans enjoliveur sans poignée (feuillure)	131
Cotes mini sans enjoliveur sans poignée (affleurants)	132
Cotes mini avec enjoliveur sans poignée (feuillure et affleurants)	133
Cotes mini sans enjoliveur avec poignée (feuillure et affleurants)	135
Cotes mini avec enjoliveur avec poignée (feuillure)	136
Cotes mini avec enjoliveur avec poignée (affleurants)	138

PANNEAUX EN FEUILLURE ET AFFLEURANTS : SANS ENJOLIVEUR, SANS POIGNÉE (page 131 et 132)										
	NEW YORK		PARIS		RIO		VENISE		TOKYO	
	L	H	L	H	L	H	L	H	L	H
SANS ENJOL.	460	1600	460	1600	460	1600	460	1600	460	1702
PANNEAUX EN FEUILLURE ET AFFLEURANTS : AVEC ENJOLIVEUR, SANS POIGNÉE (pages 133 et 134)										
	NEW YORK		PARIS		RIO		VENISE		TOKYO	
	L	H	L	H	L	H	L	H	L	H
POP	460	1600	460	1687	460	1600	460	1600	460	1775
DISCO	520	1850	520	1850	520	1850	520	1850	520	1850
JAZZ	576	1600	576	1687	non dispo	non dispo	non dispo	non dispo	576	1759
ROCK	508	1618	non dispo	non dispo	non dispo	non dispo	non dispo	non dispo	non dispo	non dispo
POP/ROCK	578	1688	non dispo	non dispo	non dispo	non dispo	non dispo	non dispo	non dispo	non dispo
BLUES	538	1686	non dispo	non dispo	non dispo	non dispo	non dispo	non dispo	non dispo	non dispo
FOLK	528	1690	non dispo	non dispo	non dispo	non dispo	non dispo	non dispo	non dispo	non dispo
OPÉRA	726	1600	non dispo	non dispo	non dispo	non dispo	non dispo	non dispo	non dispo	non dispo
PANNEAUX EN FEUILLURE : SANS ENJOLIVEUR, AVEC POIGNÉE (page 135)										
	NEW YORK		PARIS		RIO		VENISE		TOKYO	
	L	H	L	H	L	H	L	H	L	H
SANS ENJOL.	485	1600	460	1687	460	1600	460	1600	495	1600
PANNEAUX AFFLEURANTS : SANS ENJOLIVEUR, AVEC POIGNÉE (page 135)										
	NEW YORK		PARIS		RIO		VENISE		TOKYO	
	L	H	L	H	L	H	L	H	L	H
SANS ENJOL.	460	1600	460	1687	460	1600	460	1600	495	1600
PANNEAUX EN FEUILLURE : AVEC ENJOLIVEUR, AVEC POIGNÉE (pages 136 et 137)										
	NEW YORK		PARIS		RIO		VENISE		TOKYO	
	L	H	L	H	L	H	L	H	L	H
POP	540	1600	550	1687	550	1600	564	1600	543	1775
DISCO	620	1850	620	1850	620	1850	620	1850	620	1850
JAZZ	656	1600	626	1687	non dispo	non dispo	non dispo	non dispo	626	1600
ROCK	608	1618	non dispo	non dispo	non dispo	non dispo	non dispo	non dispo	non dispo	non dispo
POP/ROCK	681	1688	non dispo	non dispo	non dispo	non dispo	non dispo	non dispo	non dispo	non dispo
BLUES	638	1686	non dispo	non dispo	non dispo	non dispo	non dispo	non dispo	non dispo	non dispo
FOLK	629	1690	non dispo	non dispo	non dispo	non dispo	non dispo	non dispo	non dispo	non dispo
OPÉRA	726	1600	non dispo	non dispo	non dispo	non dispo	non dispo	non dispo	non dispo	non dispo
PANNEAUX AFFLEURANTS : AVEC ENJOLIVEUR, AVEC POIGNÉE (pages 138 et 139)										
	NEW YORK		PARIS		RIO		VENISE		TOKYO	
	L	H	L	H	L	H	L	H	L	H
POP	490	1600	500	1687	500	1600	514	1600	493	1775
DISCO	570	1850	570	1850	570	1850	570	1850	570	1850
JAZZ	606	1600	576	1687	non dispo	non dispo	non dispo	non dispo	574	1600
ROCK	558	1618	non dispo	non dispo	non dispo	non dispo	non dispo	non dispo	non dispo	non dispo
POP/ROCK	631	1688	non dispo	non dispo	non dispo	non dispo	non dispo	non dispo	non dispo	non dispo
BLUES	588	1686	non dispo	non dispo	non dispo	non dispo	non dispo	non dispo	non dispo	non dispo
FOLK	578	1690	non dispo	non dispo	non dispo	non dispo	non dispo	non dispo	non dispo	non dispo
OPÉRA	726	1600	non dispo	non dispo	non dispo	non dispo	non dispo	non dispo	non dispo	non dispo

COTES DE MONTAGE STANDARDS DES POIGNÉES SUR PANNEAUX

PANNEAUX EN FEUILLURE

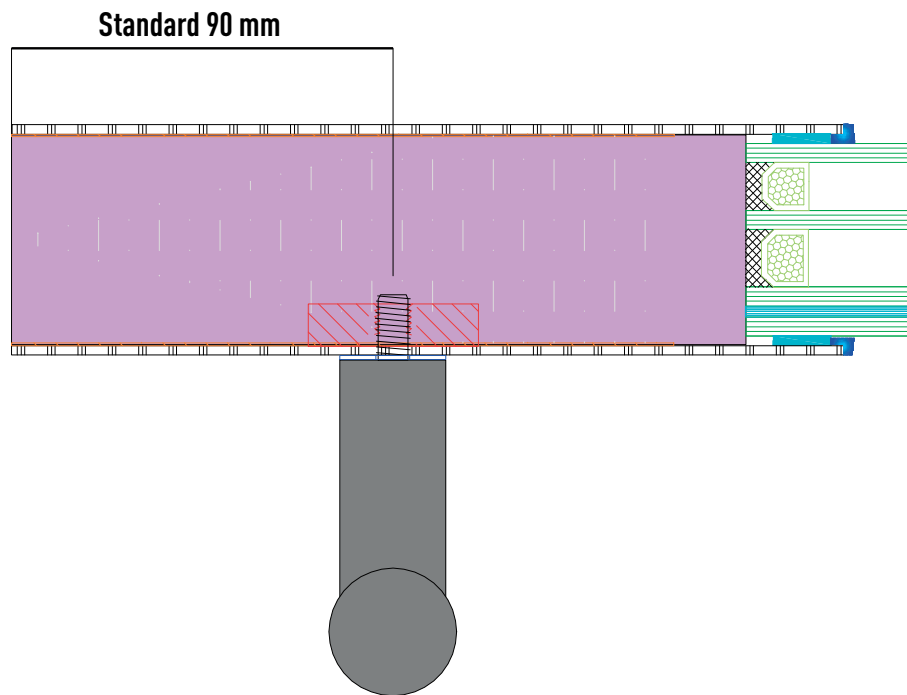

PANNEAUX AFFLEURANTS

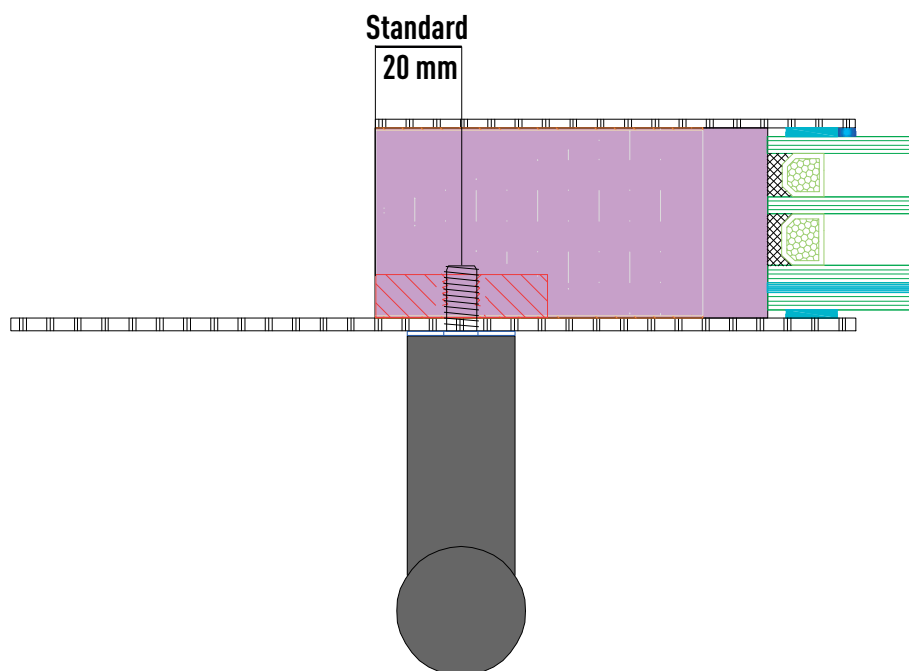

COTES DE MONTAGE STANDARDS DES POIGNÉES

PANNEAUX EN FEUILLURE

NEW-YORK

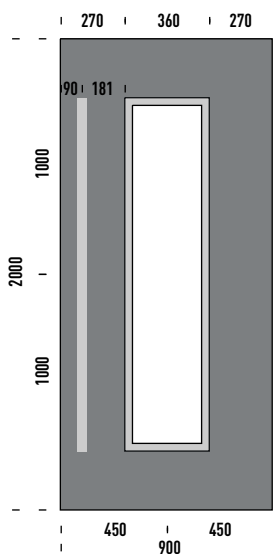

POP

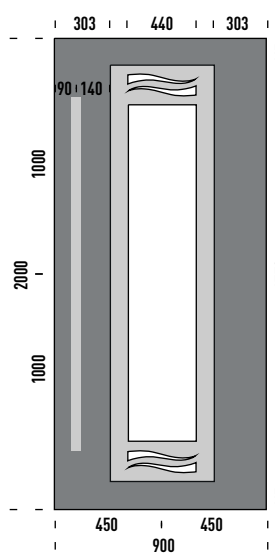

DISCO

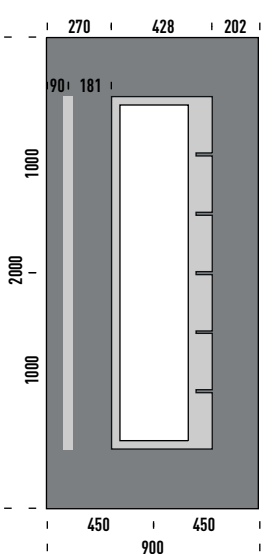

JAZZ

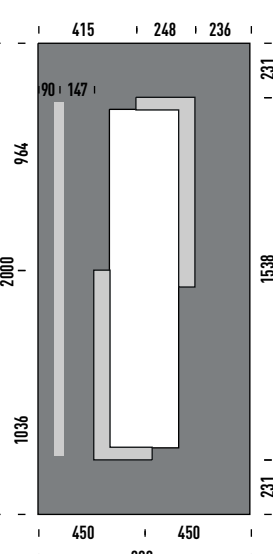

ROCK

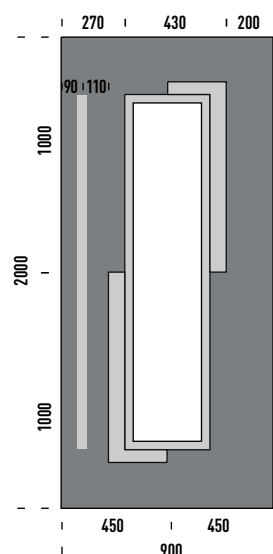

POP ROCK

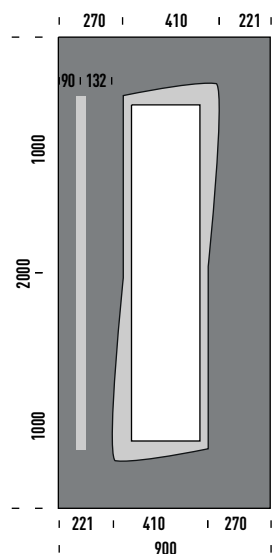

BLUES

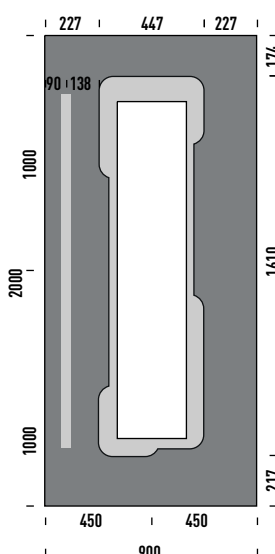

FOLK

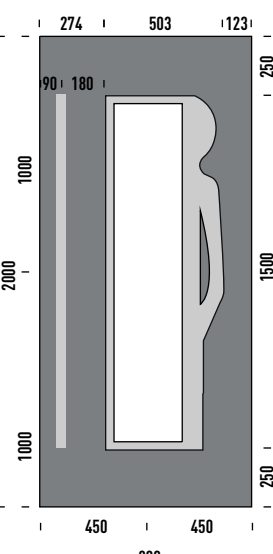

OPERA

COTES DE MONTAGE STANDARDS DES POIGNÉES

PANNEAUX EN FEUILLURE

PARIS

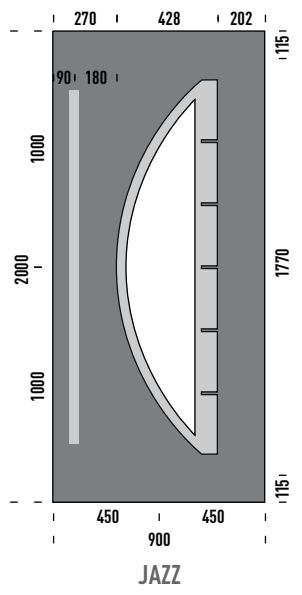
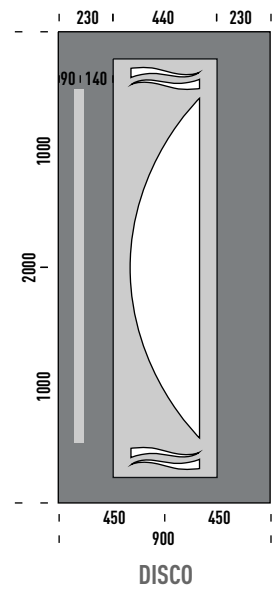
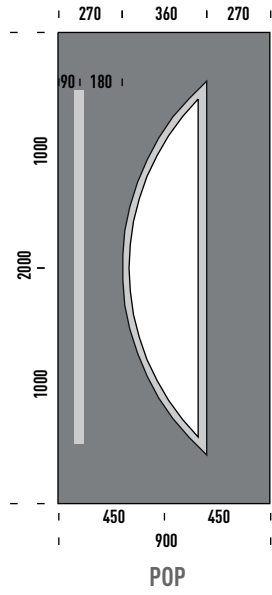

RIO

VENISE

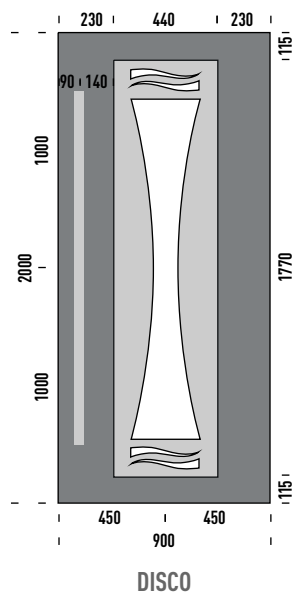
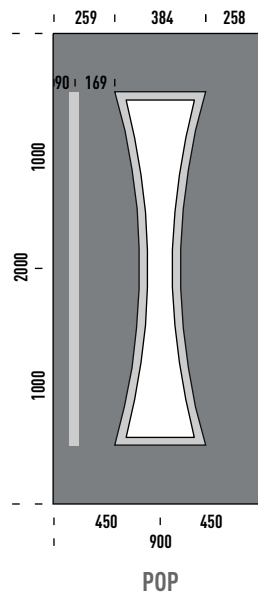
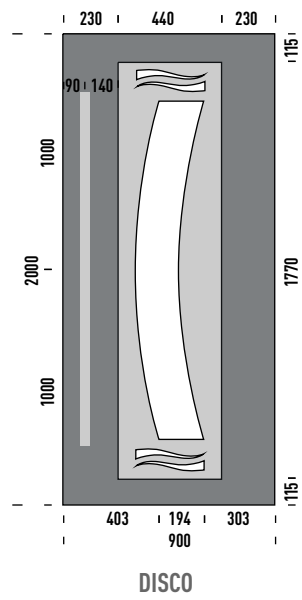
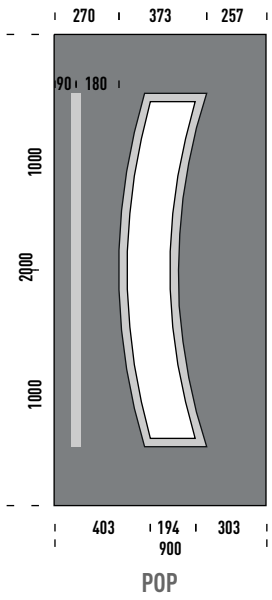

TOKYO

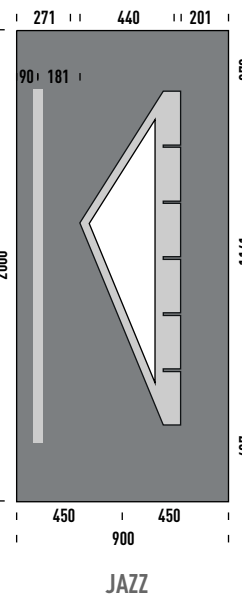
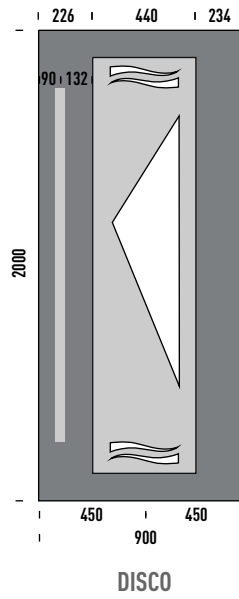
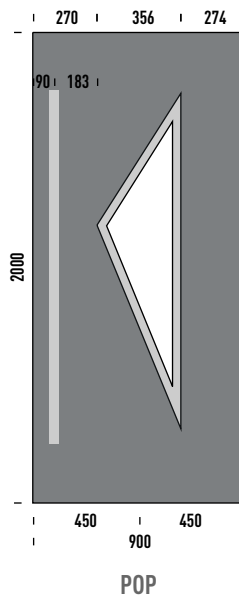

PANNEAUX EN FEUILLURE

NEW YORK

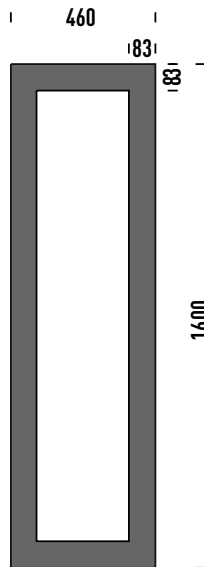

PARIS

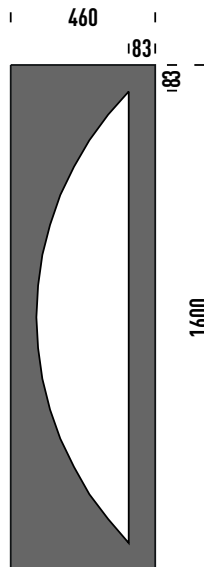

RIO

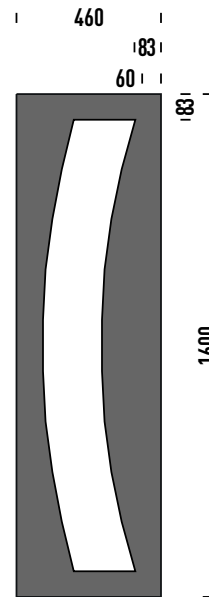

VENISE

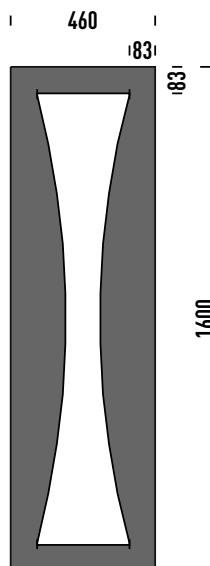

TOKYO

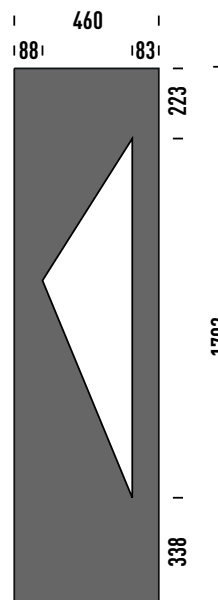

PANNEAUX AFFLEURANTS

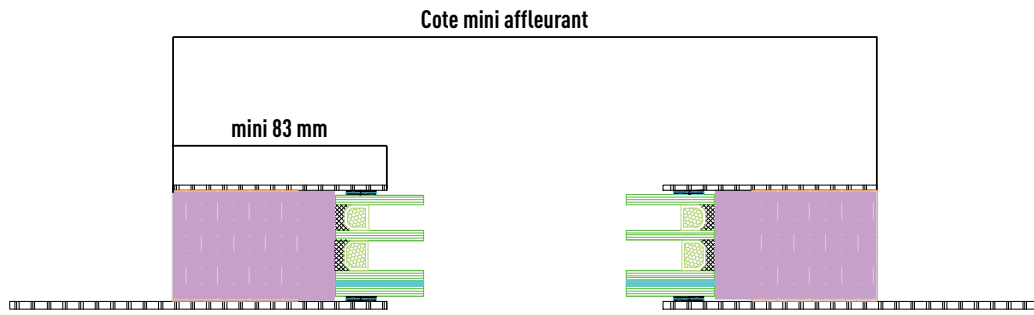

NEW YORK

PARIS

RIO

VENISE

TOKYO

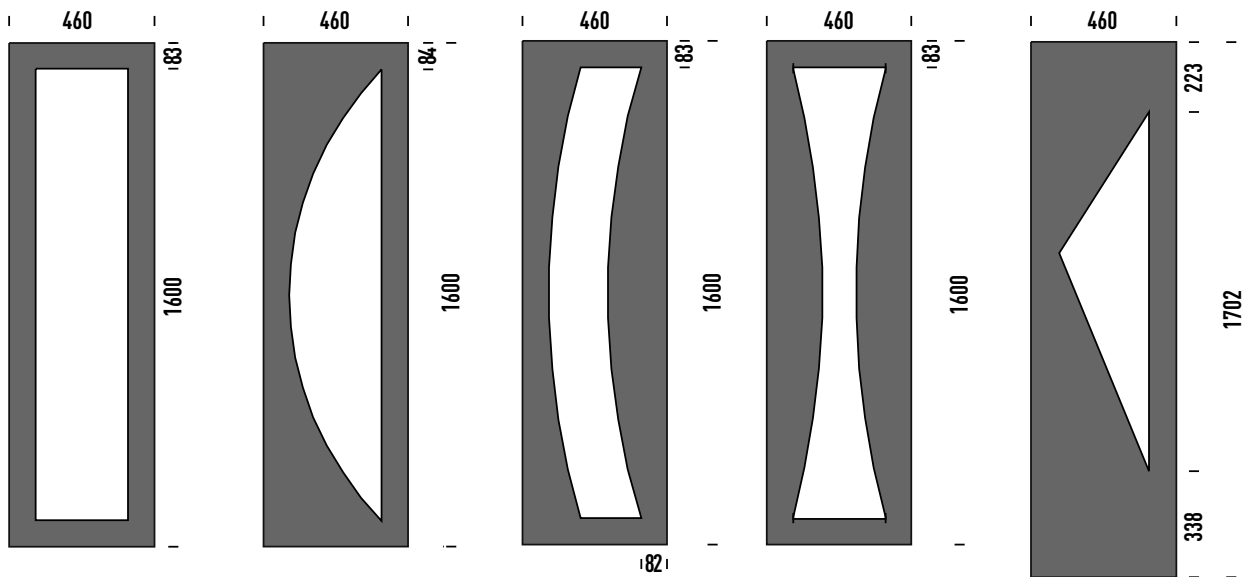

PANNEAUX EN FEUILLURE ET AFFLEURANTS

NEW YORK

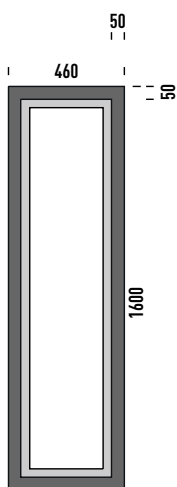

POP

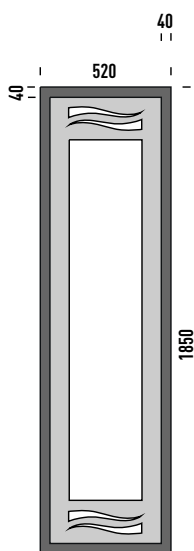

DISCO

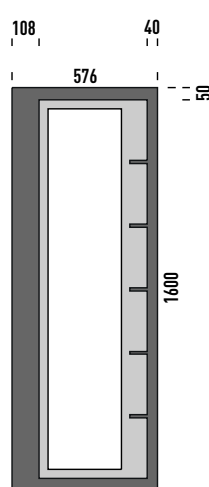

JAZZ

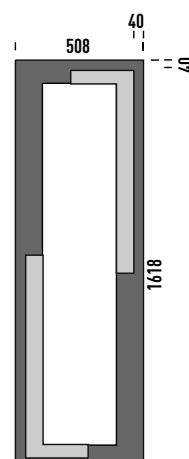

ROCK

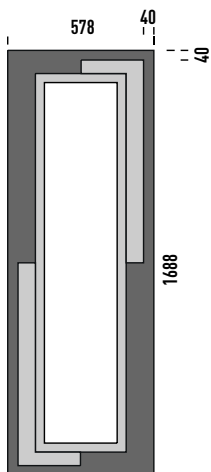

POP ROCK

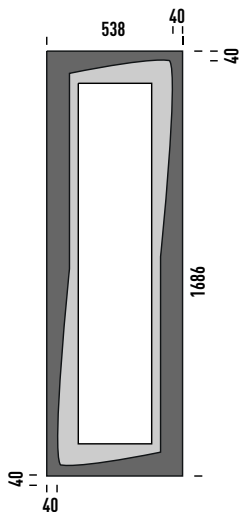

BLUES

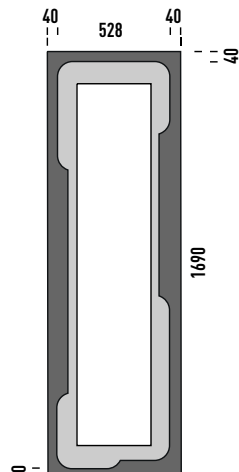

FOLK

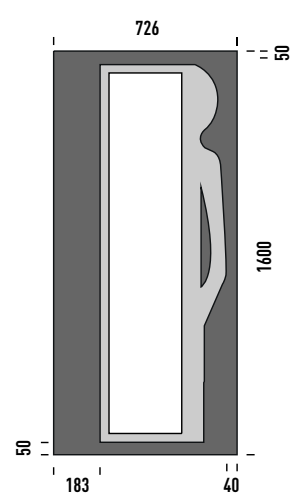

OPERA

PANNEAUX COTES MINI **AVEC** ENJOLIVEUR **SANS** POIGNÉE

PANNEAUX EN FEUILLURE ET AFFLEURANTS

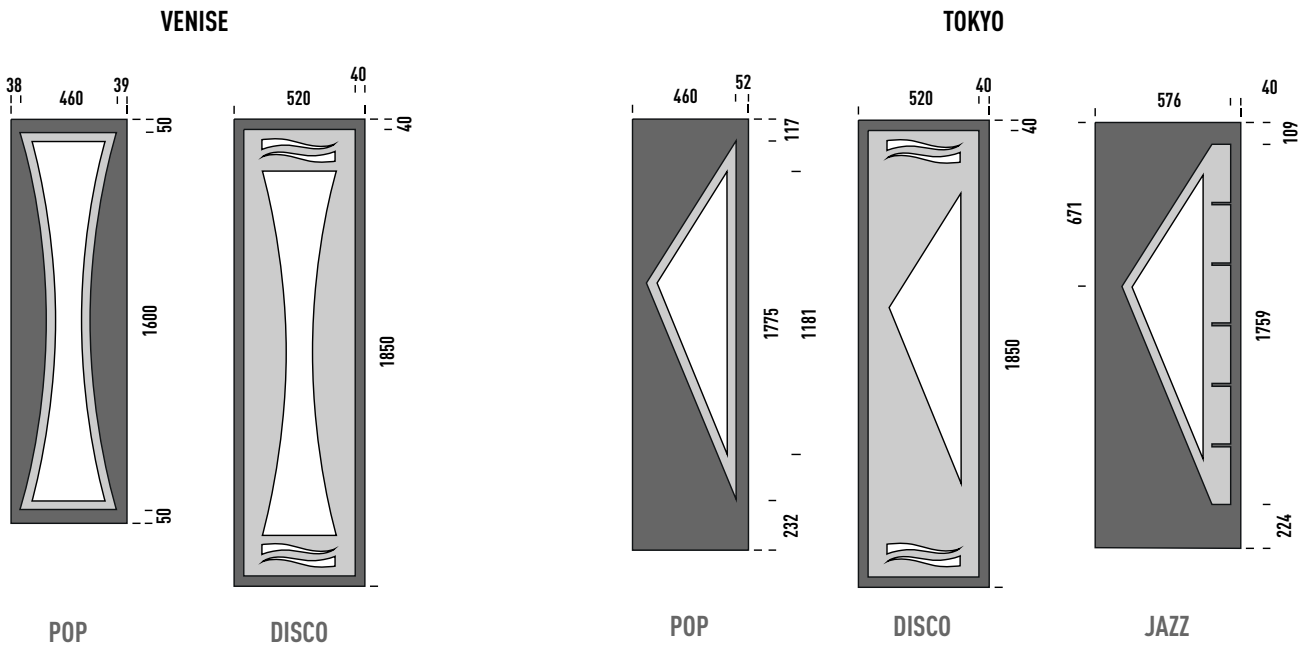
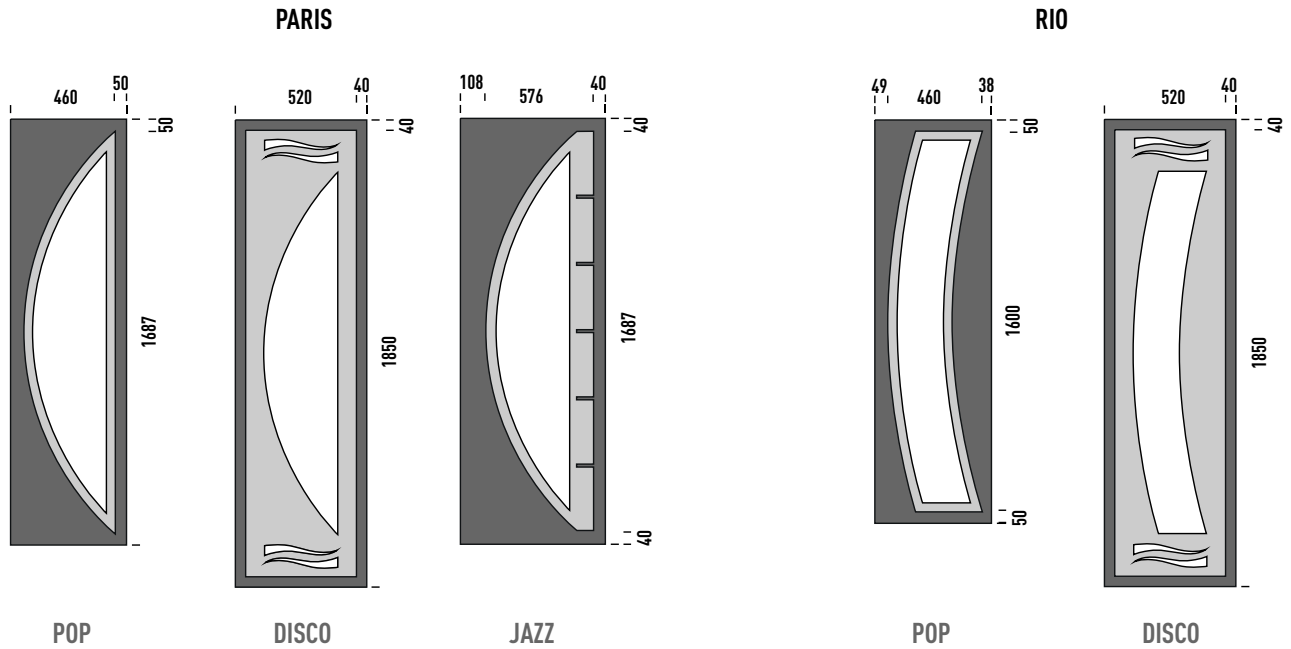

PANNEAUX EN FEUILLURE

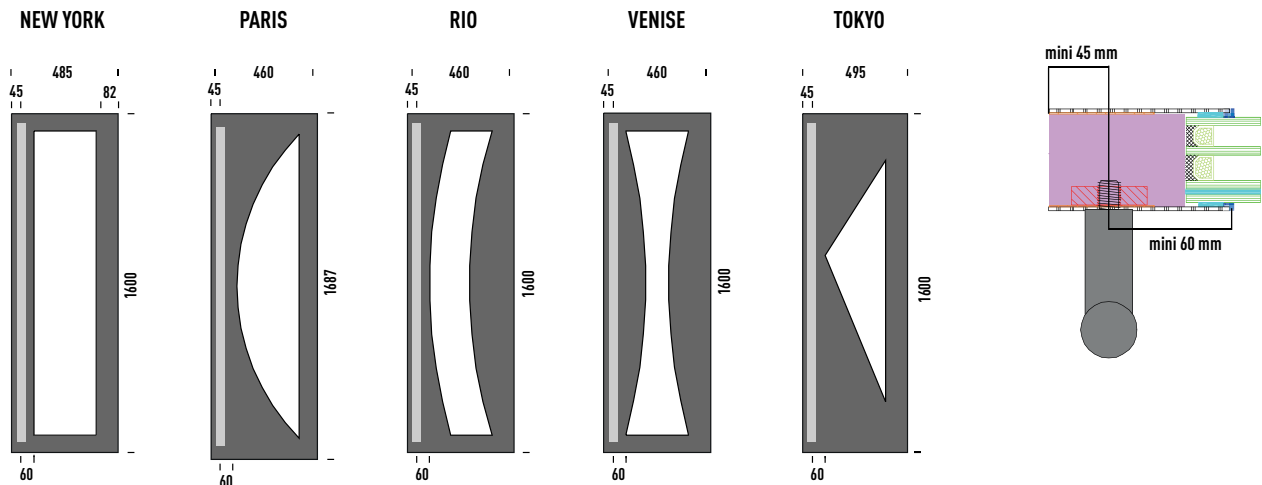

Les poignées sont posées au minimum à 45 mm
axe à partir du bord panneau.

PANNEAUX EN AFFLEURANTS

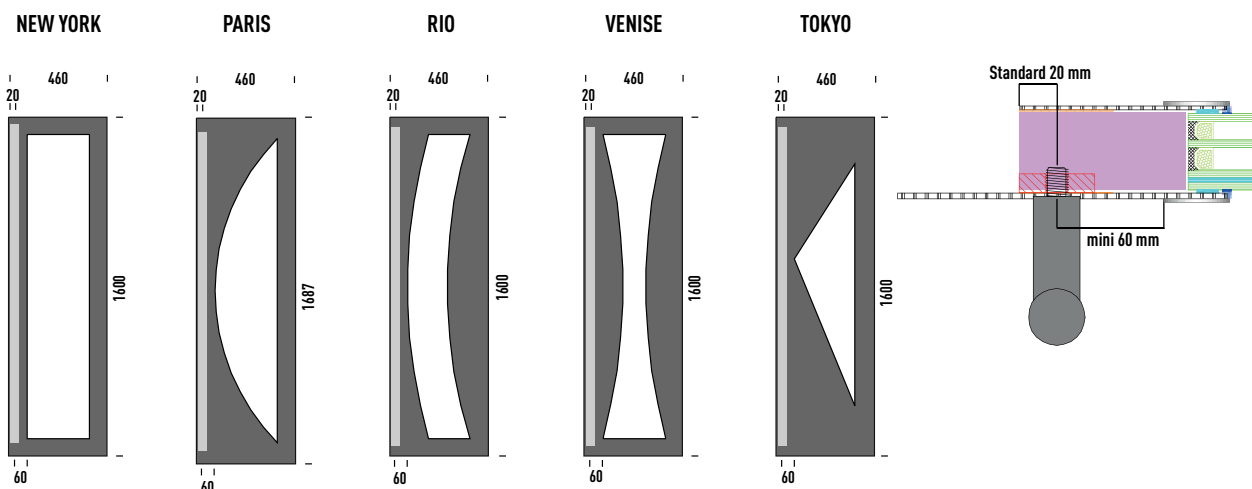

COTES MINI **AVEC** ENJOLIVEUR **AVEC** POIGNÉE

PANNEAUX EN FEUILLURE

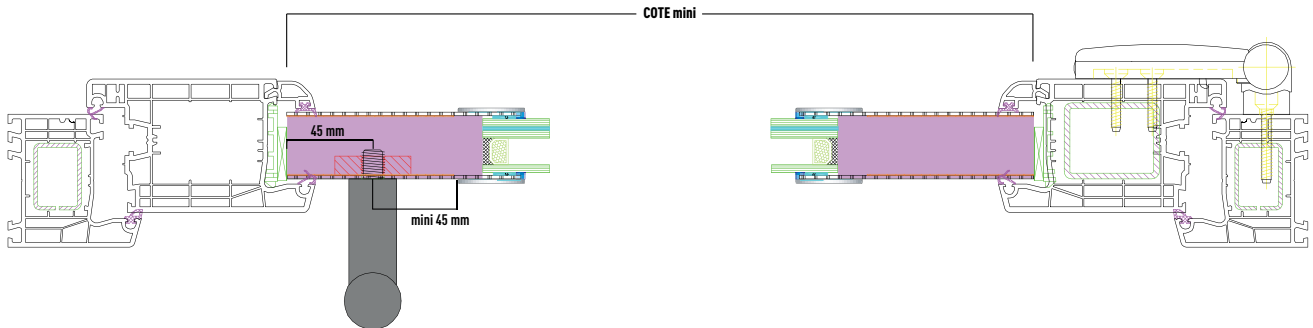

NEW YORK

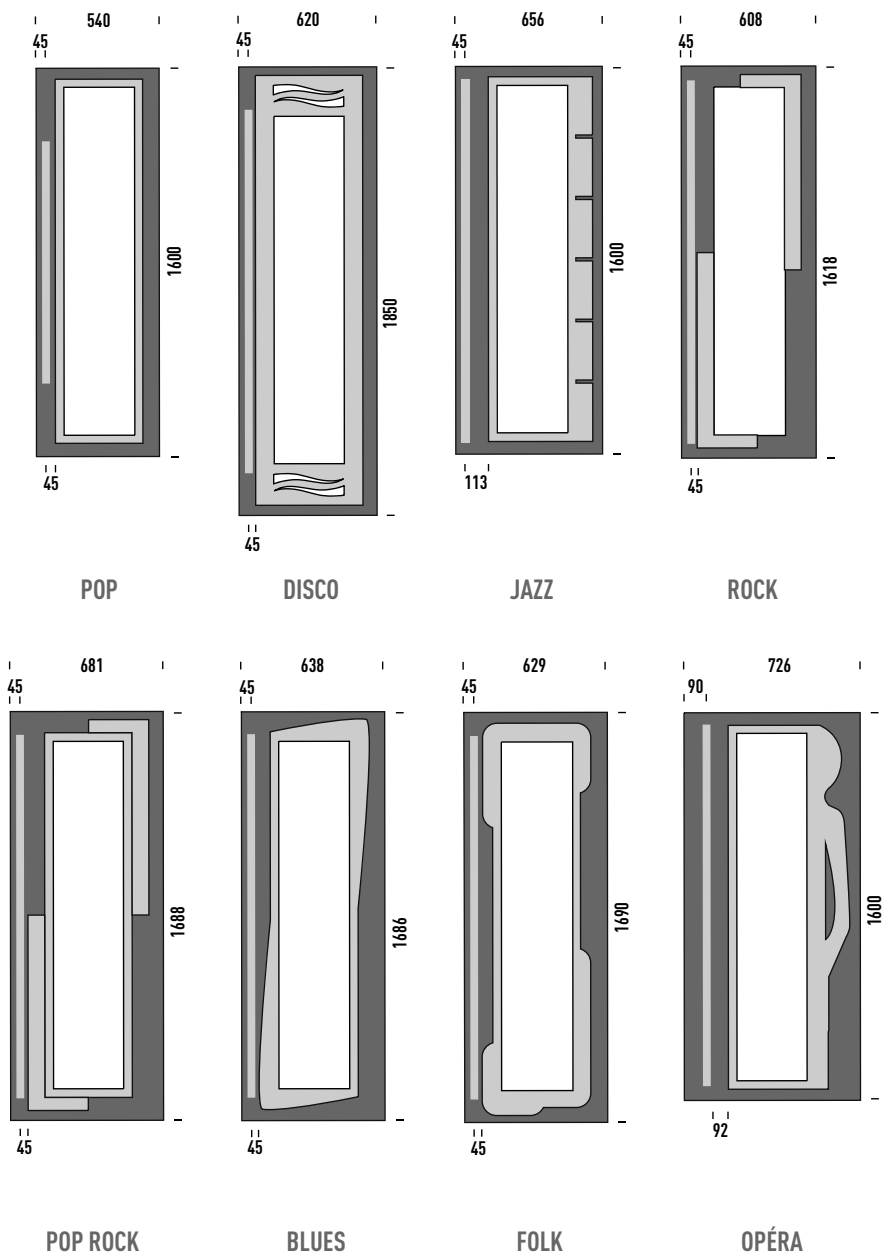

Les poignées sont posées au minimum à 45 mm axe à partir du bord panneau.

PANNEAUX EN FEUILLURE

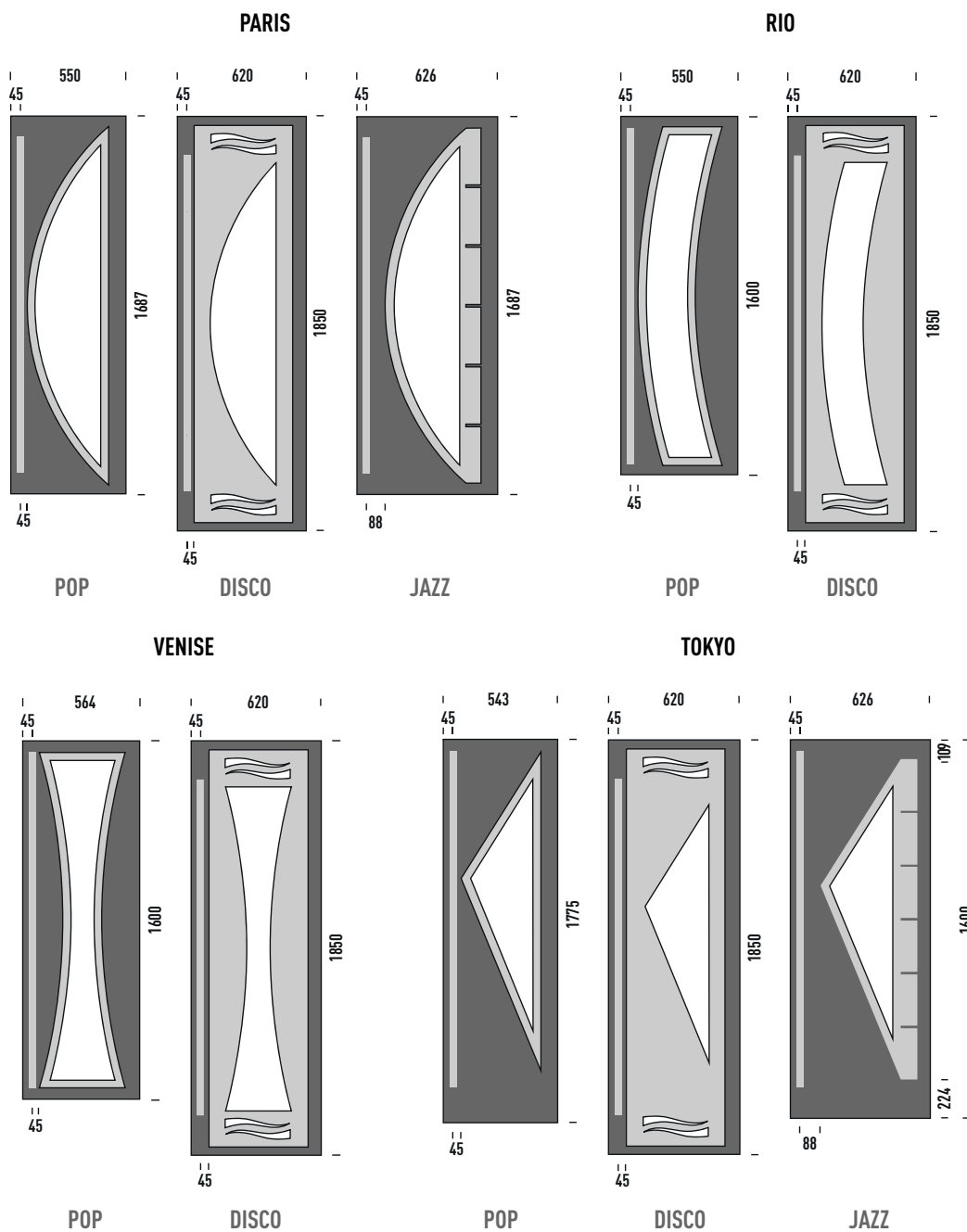

Les poignées sont posées au minimum à 45 mm axe à partir du bord panneau.

PANNEAUX AFFLEURANTS

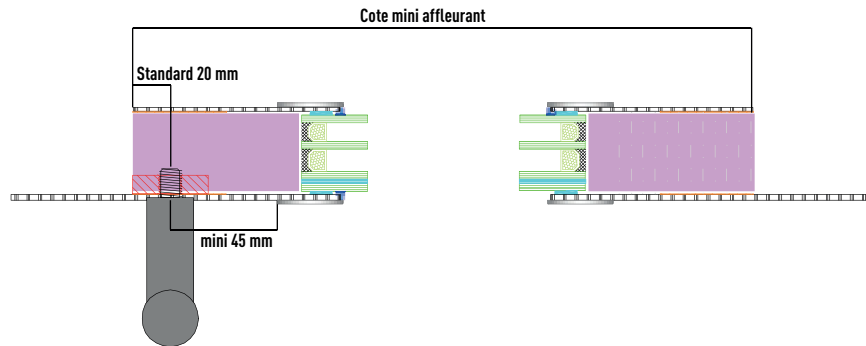

NEW YORK

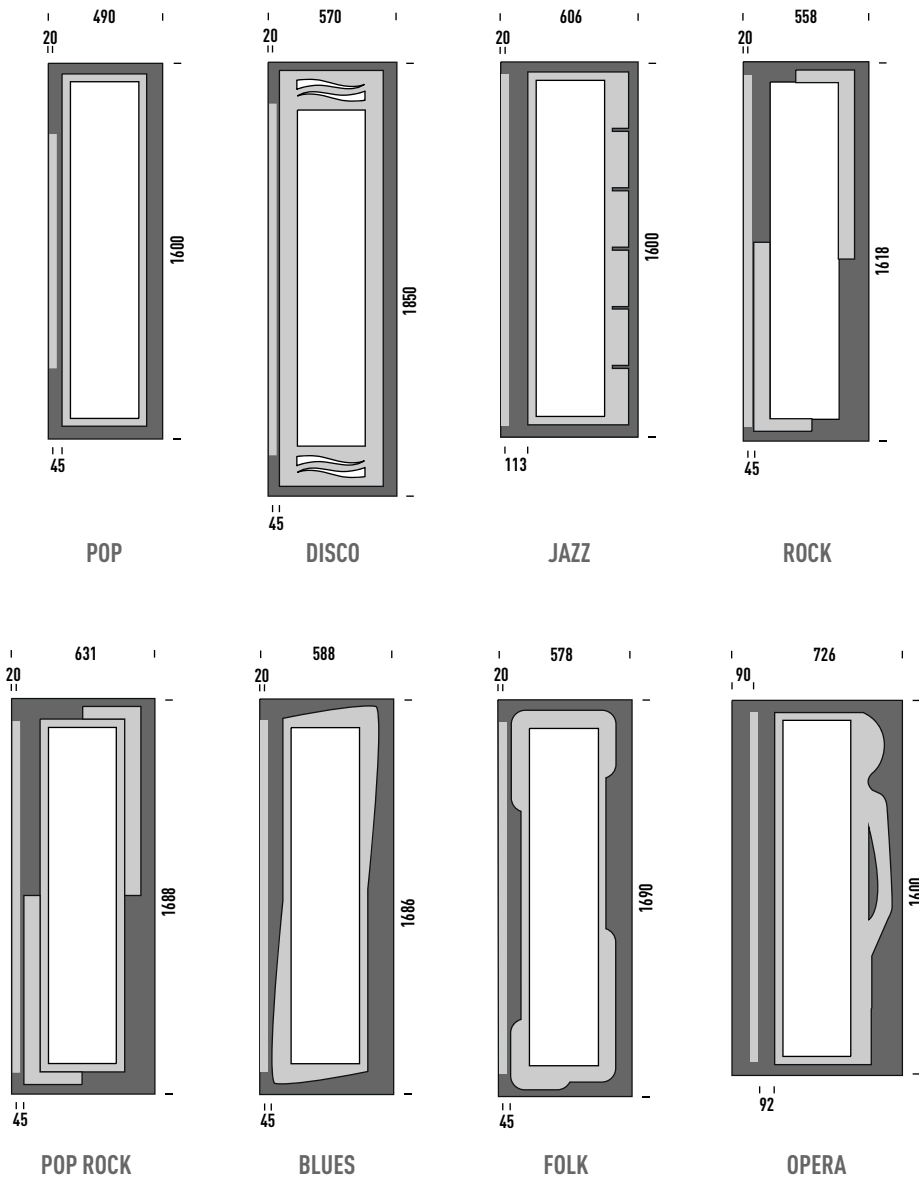

PANNEAUX AFFLEURANTS

PARIS

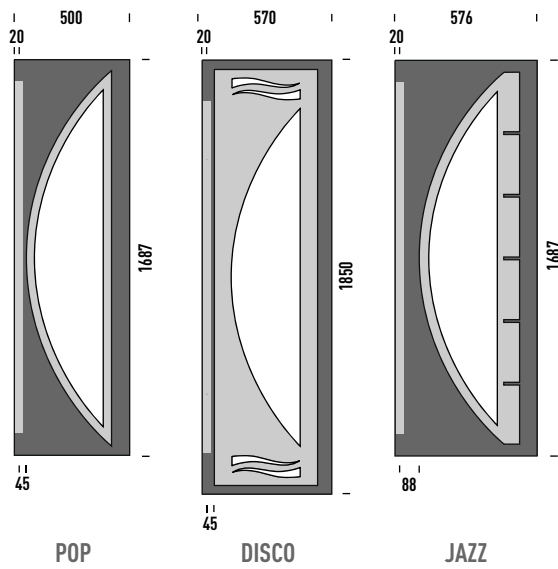

RIO

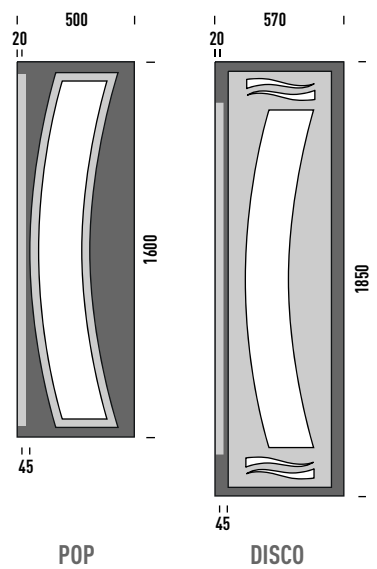

VENISE

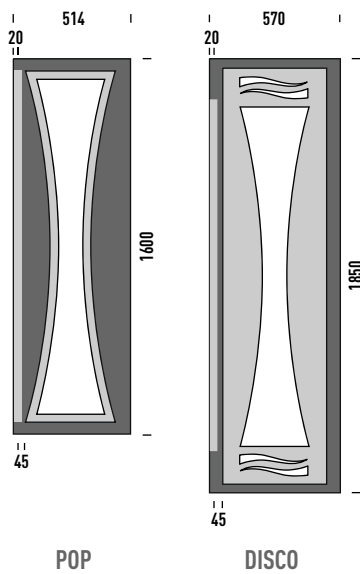

TOKYO

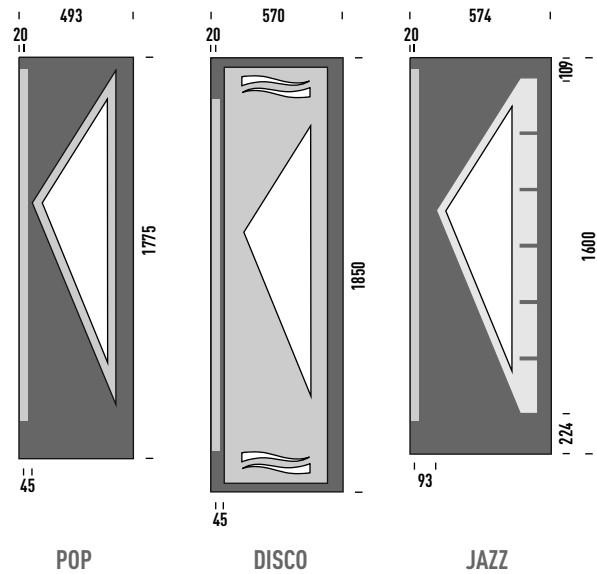

Site Internet portail

verrissima.fr



industrie.verrissima.fr



habitat.verrissima.fr



verricredence.fr



Le configurateur de portes Verrissima

Le configurateur vous permet de tester tous les modèles Verrissima présents dans le site sur votre habitation.

1
CHOISISSEZ
vos modèles de
portes préférés



2
IMPORTEZ
l'image de
votre maison
de face

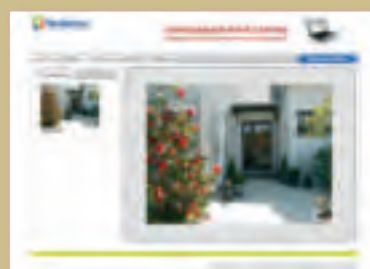

3
POSITIONNEZ
la porte sur
votre façade



4
IMPRIMEZ
ou générez
votre image

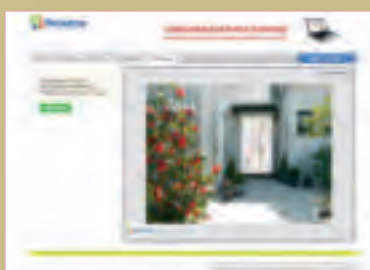

PROTECT SATIN DESIGN[®]

Premier fabricant français de panneaux de portes d'entrée
en vitrage isolant à protection renforcée



Contemporains | Lumineux | Isolants | Ultra-sûrs

verrissima.fr



Retrouvez **tous les modèles**
de la gamme Protect Satin[®] !



New York



Paris

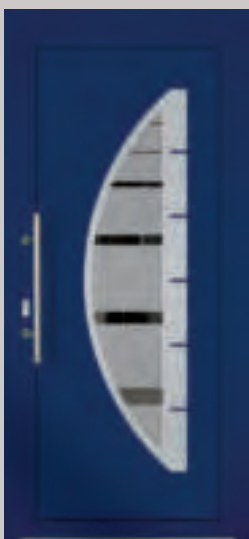

Rio



Venise



Tokyo

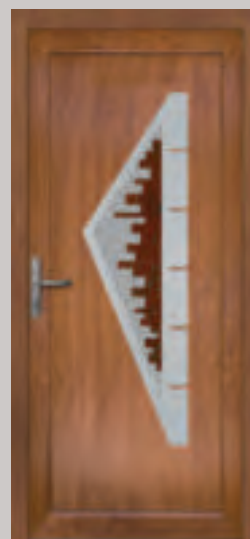

Panneaux de portes d'entrée aluminium et verre, HPL et verre

Les dénominations « Protect VerriPlast Design » et « Protect VerriAlu Design » sont des marques déposées par VERRISSIMA. Les produits figurant dans le catalogue sont la propriété exclusive de VERRISSIMA, et sont protégés par le droit d'auteur. Toute reproduction, imitation ou usage des marques et des produits de VERRISSIMA est strictement interdit et expose les contrevenants à des poursuites judiciaires. Nous nous réservons le droit de modifier à tout instant les spécifications techniques des produits. Les procédés de reproduction et d'impression des couleurs sont donnés à titre indicatif et ne peuvent en aucun cas constituer une référence contractuelle. Reproduction interdite.



Fabricant de vitrages d'art et vitraux depuis 1923



Premier fabricant français
de panneaux de portes
d'entrée en vitrage isolant
à protection renforcée



Fenêtres SCHMITT

18, Rue des Prés

57450 THEDING

Tél: 03.87.00.24.10 - Fax: 03.87.89.13.21

www.fenestres-schmitt.fr



verrissima.fr

